

Data Information

S7

Audi S7 Sportback

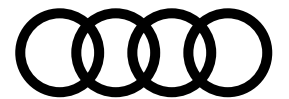

Specifications 主要諸元

		S7 Sportback
型式		3AA-F2DKMA
ステアリング位置		右/左
生産工場		ネッカーズウルム
寸法・重量	全長 (mm)	4,980
	全幅 (mm)	1,910
	全高 (mm)	1,405
	ホイールベース (mm)	2,925
	トレッド : フロント (mm)	1,645
	: リヤ (mm)	1,630
	最低地上高 (mm) (社内参考値)	130
車両重量 (kg)	1,990*1.*7	
トランク容量(リッター)VDA値		535
乗車定員(名)		5
駆動方式		quattro (4WD)
性能	最小回転半径 (m)	5.7*8
	WLTCモード(km/ℓ)*9	9.5
	市街地モード(km/ℓ)*9	6.8
	郊外モード(km/ℓ)*9	9.5
	高速道路モード(km/ℓ)*9	11.4
	燃費向上対策	筒内直接噴射 電子スロットルバルブコントロール 可変バルブタイミング 可変吸気バルブリフトシステム マイルドハイブリッド 電動パワーステアリング アイドリングストップ装置 電子制御8速 ATトランスミッション(ディフトロニック)
	冷媒の種類 (GWP値) / 使用量	R-134a (1,430*10) / 700

Specifications 主要諸元

		S7 Sportback
エンジン	エンジン型式	DKM
	総排気量 (cc)	2,893
	エンジン種類	V型6気筒DOHCインタークーラー付ターボ (1気筒=4バルブ)
	ボア×ストローク(mm)	84.5×86.0
	圧縮比	10.0
	燃料供給装置	電子式
	最高出力kW (PS) /rpm	331 (450) /5,700-6,700
	最大トルクNm (kgm) /rpm	600 (61.2) /1,900-5,000
	燃料タンク容量 (リッター)	73
使用燃料	無鉛プレミアム	
諸装置	トランスミッション	電子制御8速ATトランスミッション (ティプトロニック)
	1速	5.000
	2速	3.200
	3速	2.143
	4速	1.720
	5速	1.313
	6速	1.000
	7速	0.823
	8速	0.640
	後退	3.478
	減速比 : 前軸	4.410
	: 後軸	4.400
	サスペンション : フロント	ウィッシュボーン式
	: リヤ	ウィッシュボーン式
	ステアリング	ラック&ピニオン (パワー)
ブレーキ : フロント	ベンチレーテッドディスク	
: リヤ	ベンチレーテッドディスク	
タイヤ	255/40R20	

*1 Bang & Olufsen 3D サウンドシステム (16スピーカー) 装着車の場合+10kgとなります。

*2 パノラマサンルーフ装着車の場合+30kgとなります。

*3 Bang & Olufsen 3D サウンドシステム (16スピーカー)+パノラマサンルーフ装着車の場合+40kgとなります。

*4 ダイナミックオールホイールステアリング+リヤスポーツディファレンシャル装着車の場合+40kgとなります。

*5 ダイナミックオールホイールステアリング+リヤスポーツディファレンシャル+パノラマサンルーフ装着車の場合+70kgとなります。

*6 ダイナミックオールホイールステアリング+リヤスポーツディファレンシャル+Bang & Olufsen 3D サウンドシステム (16スピーカー) 装着車の場合+50kgとなります。

*7 ダイナミックオールホイールステアリング+リヤスポーツディファレンシャル+Bang & Olufsen 3D サウンドシステム (16スピーカー)+パノラマサンルーフ装着車の場合+80kgとなります。

*8 ダイナミックオールホイールステアリング装着車の場合5.2mとなります。

*9 燃料消費率は国土交通省審査値。定められた試験条件のもとの値です。実際の走行時には、使用環境 (気象、渋滞等) や運転方法 (急発進、エアコン使用等) に応じて燃料消費率は異なります。

WLTC モード : 市街地、郊外、高速道路の各走行モードを平均的な使用時間配分で構成した国際的な走行モード。市街地モード : 信号や渋滞等の影響を受ける比較的低速な走行を想定。

郊外モード : 信号や渋滞等の影響をあまり受けない走行を想定。高速道路モード : 高速道路等での走行を想定。

*10 アウディジャパン株式会社は2023年までに、エアコンで使用するフロン冷媒の目標GWP*値150以下 (国内向け年間出荷台数の加重平均値) の達成を目指しています。*GWP (Global Warming Potential地球温暖化係数)

Audi S7 Sportback

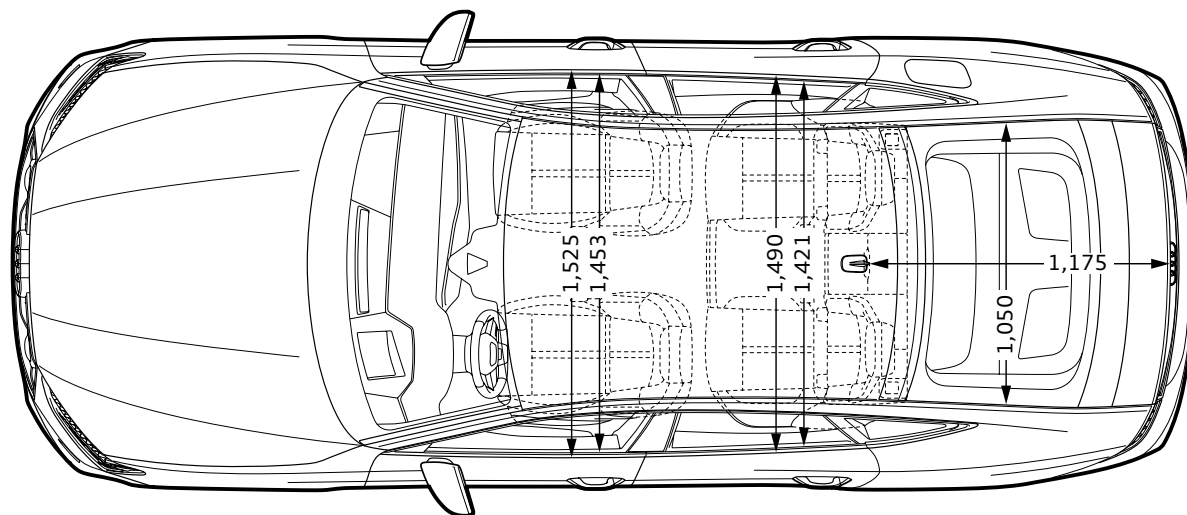
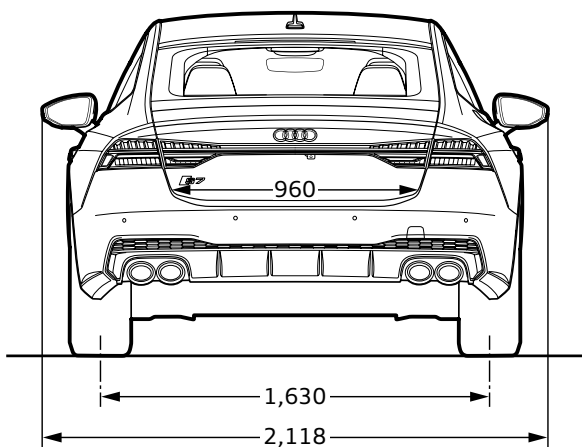
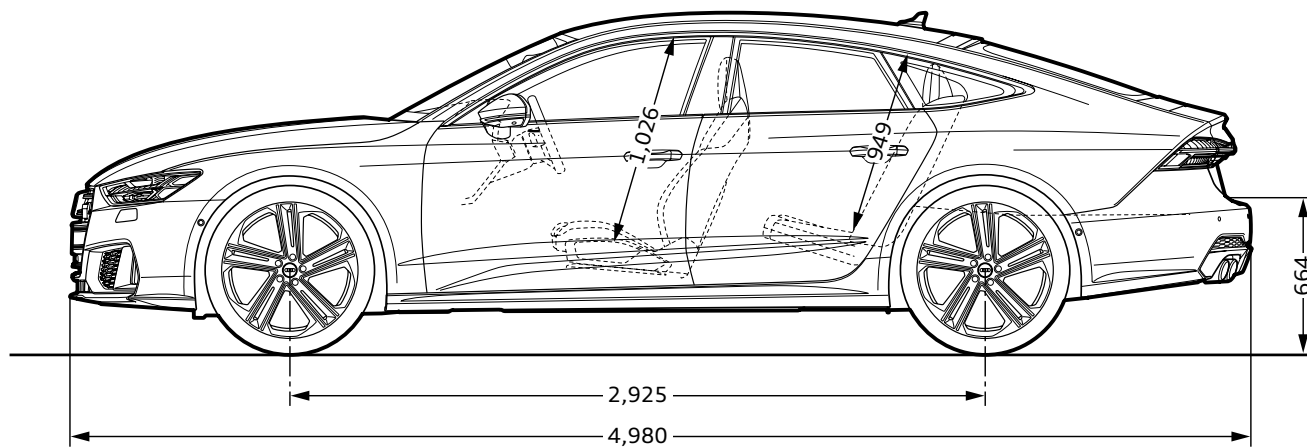
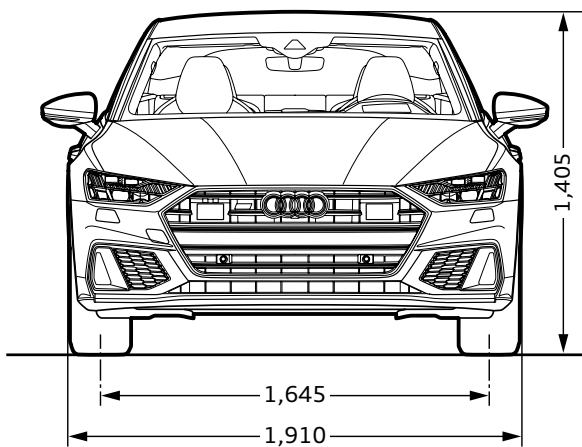

※単位：mm イラストは欧州仕様車となります。車両は日本仕様とは異なります。

			S7 Sportback
			4KASFA
エクステリア	ヘッドライト	LEDヘッドライト	●
	ヘッドライトシステム	HDマトリクスLEDヘッドライト ダイナミックターンインディケーター	●
	ヘッドライトウォッシャー	ヘッドライトウォッシャー	●
	ヘッドライトアクティベーション	デイトタイムランニングライト	●
	テールライト	LEDリヤダイナミックターンインディケーター	●
	スペシャルエクステリアパーツ	エクステリアミラーハウジング アルミニウムルック	●
	バンパーシステム	Sスポーツバンパー	●
	エクステリアミラー	エクステリアミラー 電動調整&格納機能 自動防眩機能 メモリー機能 ヒーター	●
	ホイール	アルミホイール5ツインスポークデザイン 8.5J×20	●
	タイヤ	255/40R20	●
	スペアホイール/ブレークダウンセット	タイヤリペアキット	●
インテリア	フロントシート	Sスポーツシート (フロント)	●
	シート素材	バルコナレザー S ロゴ	●
	追加レザーアイテム	アーティフィシャルレザー(ダッシュボード/ドア上部)	●
	フロントシート調整機能	電動調整機能(フロント) メモリー機能(ドライバーサイド)	●
	ランバーサポート	ランバーサポート 4ウェイ	●
	リヤシート	3分割可倒式リヤシート(リヤ3名乗車)	●
	シートヒーター	シートヒーター (フロント)	●
	シートベルトモニタリング	シートベルトモニタリング	●
	トレイエリアパッケージ	ストレージパッケージ	●
	デコラティブパネル	デコラティブパネル マットブラッシュアルミニウム	●
	ドアシルプレート	ドアシルトリム S/S lineロゴ	●
	ステアリングホイール	フラットボトムステアリング	●
	ステアリング調整機能	チルト/テレスコピックステアリングコラム	●

			S7 Sportback
			4KASFA
インテリア	ナビゲーションシステム	MMIナビゲーション	●
	テレマティクス	ハンズフリー (Bluetooth)	●
	コネクタパッケージ	Audi connect	●
		スマートフォンインターフェイス	●
		Audi connect セーフティ&サービス	●
	マルチファンクションディスプレイ/ トリップコンピューター	バーチャルコックピット	●
	エレクトリックインターフェース	オーディオミュージックインターフェイス	●
	TV	TVチューナー	●
	スピーカーシステム	オーディオサウンドシステム (10スピーカー)	●
	ヘッドライニング	ヘッドライニング ブラック	●
	オートクローズングドア	パワークローズングドア	●
	ヒーティング/エアコンディショニングシステム	4ゾーンデラックスオートマチックエアコンディショナー	●
	ルームミラー	ルームミラー 自動防眩	●
	カーゴエリア (リヤ)	標準カーゴエリア	●
	インテリアライティング	マルチカラーアンビエントライティング	●
センターアームレスト	センターアームレスト (フロント)	●	
エンジン/シャシー/ サスペンション関連	サスペンション	アダプティブエアサスペンション	●
	ステアリング	エレクトロメカニカル パワーステアリング	●
	シャシーコントロール	オーディオドライブセレクト	●
	ツールキット	ツールキット	●
	スタートストップシステム/エナジーリカバリー	スタートストップシステム エナジーリカバリーシステム	●
セーフティ/ セキュリティ	セーフティシステム	オーディブレセンス リヤ	●
	カメラ/ディスタンスセンサー	カメラ/ディスタンスセンサードライバースタンスシステム用	●
	カメラシステム/アクシデントセンサー	リヤビューカメラ	●
	クルーズコントロール	アダプティブドライブアシスト	●
	ヘッドリングコントロール	オーディオアクティブレーンアシスト	●
	フロントアシスト	オーディブレセンス シティ	●
	ドライバースアシスト	オーディオサイドアシスト	●
	エアバッグ (フロント)	エアバッグ (フロント) 助手席エアバッグカットオフスイッチ付	●
	サイドエアバッグ	サイドエアバッグ (フロント) サイドガード (フロント/リヤ ヘッドエアバッグ)	●
	盗難防止装置	イモビライザー/盗難警報装置	●
	パーキングエイド	オーディパーキングシステム	●
	タイヤプレッシャーワーニングライト	タイヤプレッシャーモニタリング	●
	トランクリッド/テールゲート操作	オートマチックテールゲート	●
ドア/トランク ロックシステム	アドバンストキーシステム (デッドロック機能付)	●	

Model モデル

モデル	モデルコード	車両本体価格	消費税抜き本体価格	リサイクル料金*
S7 Sportback	4KASFA	¥13,740,000	¥12,490,910	¥19,070

* 預託時に別途、国の認可を受けた情報管理料金と資金管理料金が必要となります。

Colours カラー

○オプション

カラー	エクステリアコード	S7 Sportback	オプション価格	消費税抜きオプション価格
		4KASFA		
ミストブラックM	0E0E	○	¥0	¥0
グレイシアホワイトM	2Y2Y	○	¥0	¥0
ファーマメントブルーM	5U5U	○	¥0	¥0
デイトナグレーPE	6Y6Y	○	¥0	¥0
フロレットシルバーM	L5L5	○	¥0	¥0
カラットベージュM	N3N3	○	¥0	¥0
タンゴレッドM	Y1Y1	○	¥0	¥0
ナバーラブルーM	2D2D	○	¥0	¥0

Optional Equipment オプション

○オプション

オプション	キー オーダー コード	補助 オーダー コード	S7 Sportback	オプション価格	消費税抜きオプション価格
			4KASFA		
アシスタンスパッケージ ・フロントクロストラフィックアシスト ・サラウンドビューカメラ ・カーブストーンアシスト ・リヤサイドエアバッグ ・アダプティブウインドウワイパー	W1D	PCM/PCZ	○	¥140,000	¥127,273
ドライビングパッケージ ・ダイナミックオールホイールステアリング ・リヤスポーツディファレンシャル	PHZ	GH2	○	¥490,000	¥445,455

Special Optional Equipment スペシャルオプション(受注生産)

○オプション

スペシャルオプション(受注生産)	キー オーダー コード	補助 オーダー コード	S7 Sportback	オプション価格	消費税抜きオプション価格
			4KASFA		
HDマトリクスLEDヘッドライト アウディレーザーライトパッケージ ・レーザーマトリクスLEDヘッドライト	PXC	—	○	¥170,000	¥154,546
電動チルト/テレスコピックスステアリングコラム	2C7	—	○	¥60,000	¥54,546
シートヒーター (リヤ)	4A4	—	○	¥30,000	¥27,273
パノラマサンルーフ	3FB	—	○	¥260,000	¥236,364
Bang & Olufsen 3D サウンドシステム(16スピーカー)	9VS	—	○	¥180,000	¥163,637
プライバシーガラス	QL5	—	○	¥70,000	¥63,637
エクステンディッドアルミニウムブラック/ ブラックガラスルックコントロールパネル	GS5	—	○	¥50,000	¥45,455
ワイヤレスチャージング	9ZV	—	○	¥30,000	¥27,273
左ハンドル仕様	L0L	—	○	¥0	¥0
カラーブレーキキャリパーレッド(フロント/リヤ)	PC2	—	○	¥70,000	¥63,637
セラミックブレーキ	PC5	—	○	¥1,200,000	¥1,090,910
デコラティブパネルカーボンツイル	SMK	—	○	¥120,000	¥109,091

Combination Menu

○ : 組合せ可

					ボディカラー	ミトスブラックM	ナバーラブルーM	グレイシアホワイトM	ファーマメントブルーM	デイトナグレーPE	フロレットシルバーM	カラットベージュM	タンゴレッドM
					エクステリアコード	0E0E	2D2D	2Y2Y	5U5U	6Y6Y	L5L5	N3N3	Y1Y1
モデル名	モデルコード	シート形状	シート生地	インテリアコード									
S7 Sportback	4KASFA	Sスポーツシート (フロント)	バルコナレザー S ロゴ	MZ	○	○	○	○	○	○	○	○	○
				TJ	○	○	○	○	○	○	○	○	○

Combination Menu

エクステリアコード	カラー
0E0E	ミトスブラックM
2Y2Y	グレイシア ホワイトM
5U5U	ファーマメントブルーM
6Y6Y	デイトナグレーPE
L5L5	フロレットシルバーM
N3N3	カラットベージュM
Y1Y1	タンゴレッドM
2D2D	ナバーラブルーM

M：メタリック

PE：パールエフェクト

インテリアコード	シート・ドアトリム	ダッシュボード上部・下部	カーペット	天井
MZ	ブラック(ロッククグレー) - ブラック	ブラック - ブラック	ブラック	ブラック
TJ	ローターグレー - (アンスラサイト) - ローターグレー	ブラック - ブラック	ブラック	ブラック

注意事項

■ S7 Sportbackのドライブセレクトにはエフィシエンシー機能がありません。

アウディ ジャパン 株式会社

東京都品川区北品川4-7-35 御殿山トラストタワー16階 〒140-0001

Free dial ▶ 0120-598106 AM 9:00 - PM 7:00 For info ▶ www.audi.co.jp

(生産について) ●ご注文受付時期、生産の都合上、ご注文をいただいてから納期までに5ヶ月以上かかる場合があります。●ドイツ側での生産の都合上、受付に制限が発生する場合があります。

●ご注文をいただいた時期により、お客様に納車される前に仕様変更、年式変更、特別仕様車等がご案内される場合があります。●詳しくはAudi正規ディーラーへお問い合わせください。

(オプション装備について) ●生産の都合上、受注生産となる場合があります。

●本仕様・装備・諸元は予告なく変更される場合があります。このデータインフォメーションの内容及び車両本体価格、オプション価格は2020年8月現在のものです。

◎車両本体価格には、標準工具一式が含まれていますが、付属品価格、保険料、税金(消費税を除く)、登録に伴う諸費用は含まれておりません。◎リサイクル料金が別途必要となります。◎価格は予告なく変更される場合があります。

掲載のメーカー希望小売価格は2020年8月現在の税率(10%)に基づく消費税込価格です。