

Data Information

**Q5**

Audi Q5  
Audi SQ5



## Audi Q5/SQ5 Specifications 主要諸元

		Q5 45 TFSI quattro	Q5 45 TFSI quattro エアサスペンション装着車	Q5 40 TDI quattro	Q5 40 TDI quattro エアサスペンション装着車	SQ5	SQ5 エアサスペンション装着車
型式		DBA-FYDAXS	DBA-FYDAXA	LDA-FYDETS	LDA-FYDETA	ABA-FYCWGS	ABA-FYCWGA
ステアリング位置		右	右	右	右	右	右
生産工場		サン・ホセ・チアパス	サン・ホセ・チアパス	サン・ホセ・チアパス	サン・ホセ・チアパス	サン・ホセ・チアパス	サン・ホセ・チアパス
寸法・重量	全長(mm)	4,680*1	4,680*1	4,680*1	4,680*1	4,685	4,685
	全幅(mm)	1,900	1,900	1,900	1,900	1,900	1,900
	全高(mm)	1,665	1,640	1,665	1,640	1,635	1,635
	ホイールベース(mm)	2,825	2,825	2,825	2,825	2,825	2,825
	トレッド：フロント(mm)	1,620	1,620	1,620	1,620	1,620	1,620
	：リヤ(mm)	1,610	1,610	1,610	1,610	1,610	1,610
	最低地上高(mm) (社内参考値)	185	160	185	160	155	155
	車輛重量(kg)	1,820*2	1,830*2	1,900*2	1,920*2	1,930*2*3	1,950*2*3
トランク容量(リッター)VDA値	550 / 1,550	550 / 1,550	550 / 1,550	550 / 1,550	550 / 1,550	550 / 1,550	
乗車定員(名)	5	5	5	5	5	5	
駆動方式	quattro (4WD)	quattro (4WD)	quattro (4WD)	quattro (4WD)	quattro (4WD)	quattro (4WD)	
性能	最小回転半径(m)	5.5	5.5	5.5	5.5	5.5	5.5
	2005年度排出ガス基準	75%低減	75%低減	—	—	—	—
	JCO8モード(km/ℓ)*4	13.9	13.9	15.6	15.6	11.9	11.9
	2015年度燃費基準達成レベル	120%	120%	120%	120%	110%	110%
	2020年度燃費基準達成レベル	—	—	110%	110%	—	—
	燃費向上対策	筒内直接噴射 電子スロットル バルブコントロール 可変バルブタイミング 可変排気バルブリフトシステム 7速Sトロニックトランスミッション 電動パワーステアリング アイドリングストップ装置	筒内直接噴射 電子スロットル バルブコントロール 可変バルブタイミング 可変排気バルブリフトシステム 7速Sトロニックトランスミッション 電動パワーステアリング アイドリングストップ装置	筒内直接噴射 コモンレール式電子制御 高圧噴射装置 空冷式インタークーラー付ターボ 7速Sトロニックトランスミッション 電動パワーステアリング アイドリングストップ装置	筒内直接噴射 コモンレール式電子制御 高圧噴射装置 空冷式インタークーラー付ターボ 7速Sトロニックトランスミッション 電動パワーステアリング アイドリングストップ装置	筒内直接噴射 電子スロットル バルブコントロール 可変バルブタイミング 可変排気バルブリフトシステム 8速ティプトロニック トランスミッション 電動パワーステアリング アイドリングストップ装置	筒内直接噴射 電子スロットル バルブコントロール 可変バルブタイミング 可変排気バルブリフトシステム 8速ティプトロニック トランスミッション 電動パワーステアリング アイドリングストップ装置
	冷媒の種類(GWP値)/使用量	R-134a(1,430 *5)/590	R-134a(1,430 *5)/590	R-134a(1,430 *5)/590	R-134a(1,430 *5)/590	R-134a(1,430 *5)/590	R-134a(1,430 *5)/590

## Audi Q5/SQ5 Specifications 主要諸元

		Q5 45 TFSI quattro	Q5 45 TFSI quattro エアサスペンション装着車	Q5 40 TDI quattro	Q5 40 TDI quattro エアサスペンション装着車	SQ5	SQ5 エアサスペンション装着車	
エンジン	型式	DAX	DAX	DET	DET	CWG	CWG	
	総排気量(cc)	1,984	1,984	1,968	1,968	2,994	2,994	
	エンジン種類	直列4気筒DOHC インタークーラー付 ターボチャージャー (1気筒=4バルブ)	直列4気筒DOHC インタークーラー付 ターボチャージャー (1気筒=4バルブ)	直列4気筒DOHC インタークーラー付 ターボチャージャー (1気筒=4バルブ)	直列4気筒DOHC インタークーラー付 ターボチャージャー (1気筒=4バルブ)	V型6気筒DOHC インタークーラー付 ターボチャージャー (1気筒=4バルブ)	V型6気筒DOHC インタークーラー付 ターボチャージャー (1気筒=4バルブ)	
	ボア×ストローク(mm)	82.5×92.8	82.5×92.8	81.0×95.5	81.0×95.5	84.5×89.0	84.5×89.0	
	圧縮比	9.6	9.6	15.5	15.5	11.2	11.2	
	燃料供給装置	電子式	電子式	電子式(コモンレール)	電子式(コモンレール)	電子式	電子式	
	最高出力(kW(PS)/rpm)	185(252)/5,000-6,000	185(252)/5,000-6,000	140(190)/3,800-4,200	140(190)/3,800-4,200	260(354)/5,400-6,400	260(354)/5,400-6,400	
	最大トルク(Nm(kgm)/rpm)	370(37.7)/1,600-4,500	370(37.7)/1,600-4,500	400(40.8)/1,750-3,000	400(40.8)/1,750-3,000	500(51)/1,370-4,500	500(51)/1,370-4,500	
	燃料タンク容量(リッター)	70	70	70	70	70	70	
	使用燃料	無鉛プレミアム	無鉛プレミアム	軽油	軽油	無鉛プレミアム	無鉛プレミアム	
	諸装置	トランスミッション	7速Sトロニック トランスミッション	7速Sトロニック トランスミッション	7速Sトロニック トランスミッション	7速Sトロニック トランスミッション	8速ティプトロニック トランスミッション	8速ティプトロニック トランスミッション
		ギア比	：1速	3.187	3.187	3.187	3.187	4.714
：2速			2.190	2.190	2.190	2.190	3.142	3.142
：3速			1.517	1.517	1.517	1.517	2.106	2.106
：4速			1.057	1.057	1.057	1.057	1.666	1.666
：5速			0.738	0.738	0.738	0.738	1.284	1.284
：6速			0.557	0.557	0.507	0.507	1.000	1.000
：7速			0.432	0.432	0.385	0.385	0.839	0.839
：8速			—	—	—	—	0.666	0.666
減速比		：後退	2.750	2.750	2.750	2.750	3.316	3.316
		：前軸	5.301	5.301	5.301	5.301	3.203	3.203
		：後軸	5.300	5.300	5.300	5.300	3.207	3.207
		サスペンション：フロント	ウィッシュボーン式	ウィッシュボーン式	ウィッシュボーン式	ウィッシュボーン式	ウィッシュボーン式	ウィッシュボーン式
		：リヤ	ウィッシュボーン式	ウィッシュボーン式	ウィッシュボーン式	ウィッシュボーン式	ウィッシュボーン式	
ステアリング		ラック&ピニオン式	ラック&ピニオン式	ラック&ピニオン式	ラック&ピニオン式	ラック&ピニオン式	ラック&ピニオン式	
ブレーキ		：フロント	ベンチレーテッドディスク	ベンチレーテッドディスク	ベンチレーテッドディスク	ベンチレーテッドディスク	ベンチレーテッドディスク	ベンチレーテッドディスク
		：リヤ	ベンチレーテッドディスク	ベンチレーテッドディスク	ベンチレーテッドディスク	ベンチレーテッドディスク	ベンチレーテッドディスク	ベンチレーテッドディスク
タイヤ	235/60R18	235/60R18	235/60R18	235/60R18	255/45R20	255/45R20		

\*1 S lineパッケージ装着車の場合+5mmとなります。

\*2 パノラマサンルーフ装着車の場合+30kgとなります。

\*3 スポーツディファレンシャル装着車の場合+20kgとなります。

\*4 燃料消費率は国土交通省審査値。定められた試験条件のもとでの値です。実際の走行時には、使用環境(気象、渋滞等)や運転方法(急発進、エアコン使用等)に応じて燃料消費率は異なります。

\*5 アウディジャパン株式会社は2023年までに、エアコンで使用するフロン冷媒の目標GWP\*値150以下(国内向け年間出荷台数の加重平均値)の達成を目指しています。\*GWP(Global Warming Potential地球温暖化係数)

## Audi Q5

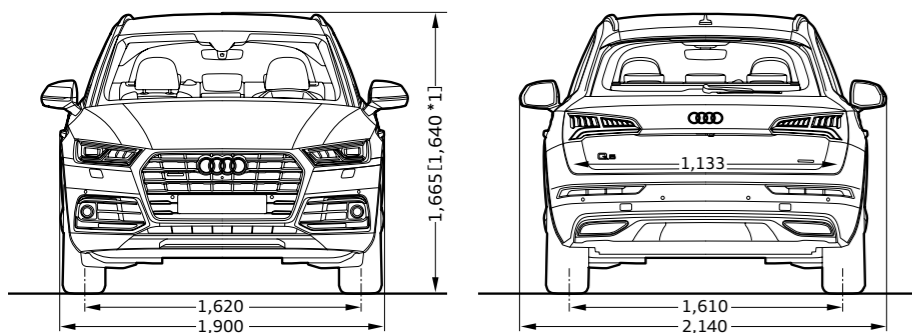

## Audi SQ5

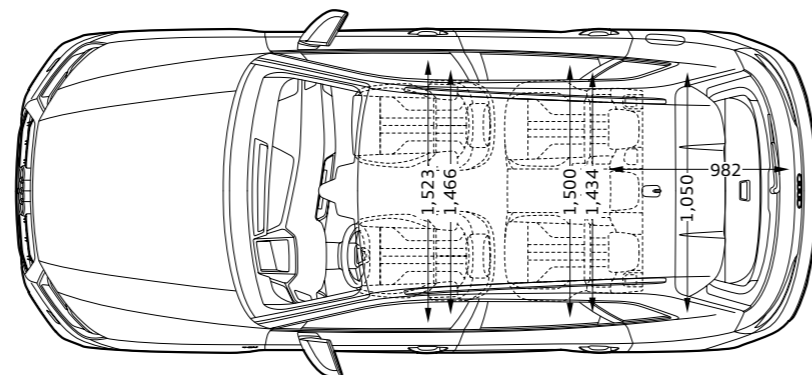
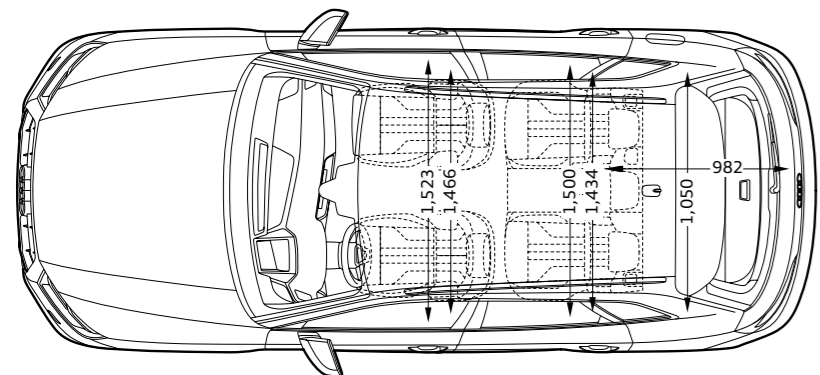
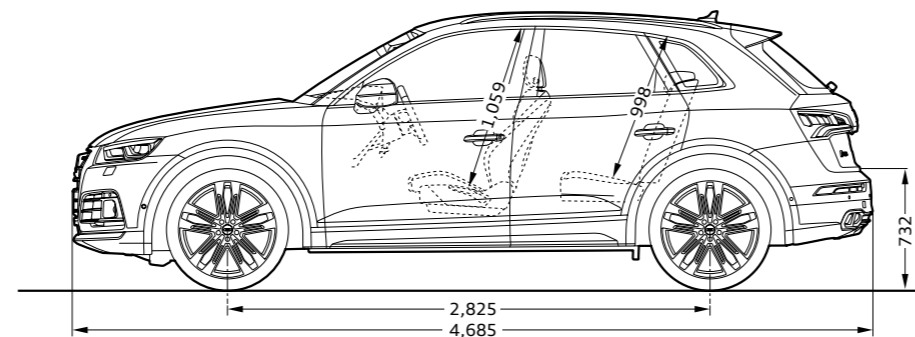
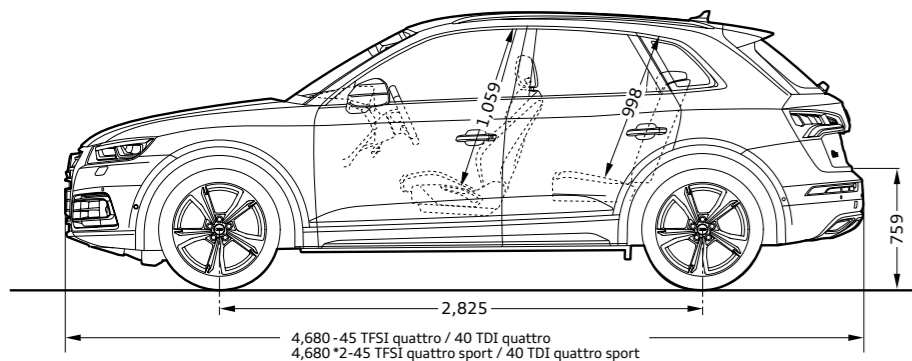
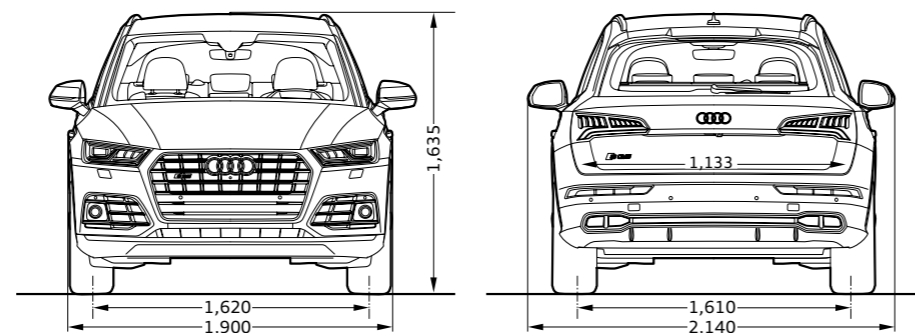

\*1 「エアサスペンション」装着車の場合です。\*2 S lineパッケージ装着車の場合+5mmとなります。 ※単位: mm イラストは欧州仕様車となります。車両は日本仕様とは異なります。

## Equipment 主要装備

●標準装備 ○オプション

			Q5 45 TFSI quattro	Q5 45 TFSI quattro sport	Q5 40 TDI quattro	Q5 40 TDI quattro sport	SQ5
			FYBAAY	FYBBAY	FYBAFY	FYBBFY	FYBS4A
エクステリア	ヘッドライト	ハイキセノンヘッドライト	●	●	●	●	—
		LEDヘッドライト	○	○	○	○	●
	ヘッドライトシステム	ハイビームアシスト	●	●	●	●	—
		マトリクスLEDヘッドライト	○	○	○	○	●
	ヘッドライトコントロール	●	●	●	●	●	
	ヘッドライトウォッシャー	○	○	○	○	●	
	ヘッドライトアクティベーション	●	●	●	●	●	
	テールライト	LEDリヤライト	●	●	●	●	—
		LEDリヤコンビネーションライト(ダイナミックターンインディケーター)	○	○	○	○	●
	バンパーシステム	バンパー	●	—	●	—	—
sportバンパー		—	●	—	●	—	
Sスポーツバンパー		—	—	—	—	●	
サイド/リヤウインドウ	断熱ガラス(サイド/リヤ)	●	●	●	●	—	
	アコースティックガラス(フロントサイド)	—	—	—	—	●	
ウインドウモールディング	ハイグロスパッケージ	●	●	●	●	●	
エクステリアミラー	エクステリアミラー 電動調整&格納機能 自動防眩機能 メモリー機能 ヒーター	●	●	●	●	●	
ルーフレール	ルーフレール(アルミニウム)	●	●	●	●	—	
	ルーフレール(アルミニウム)/ルーフクロスバー	—	—	—	—	●	
ホイール	Sアーム タービンデザイン 8J×18	●	—	●	—	—	
	Sアームスターデザイン 8J×18	—	●	—	●	—	
	Sツインスポーク スターデザイン コントラストグレー 8J×20	—	—	—	—	●	
タイヤ	235/60R18	●	●	●	●	—	
	255/45R20	—	○	—	○	●	
スペアホイール/ブレークダウンセット	タイヤリペアキット	●	●	●	●	●	

Equipment 主要装備

●標準装備 ○オプション

			Q5 45 TFSI quattro	Q5 45 TFSI quattro sport	Q5 40 TDI quattro	Q5 40 TDI quattro sport	SQ5
			FYBAAY	FYBBAY	FYBAFY	FYBBFY	FYBS4A
インテリア	フロントシート	標準シート	●	—	●	—	—
		スポーツシート(フロント)	—	●	—	●	●
シート素材	ステップクロス	インプリントクロス	●	—	●	—	—
		アルカンターラレザー	—	○	—	○	●
		アーティフィシャルインテリアレザー (ドアアームレスト/センターコンソール)	—	○	—	○	●
追加レザーアイテム	電動調整機能(フロント) メモリー機能(ドライバーサイド)	●	●	●	●	●	
フロントシート調整機能	電動調整機能(フロント) メモリー機能(ドライバーサイド)	●	●	●	●	●	
ランバーサポート	ランバーサポート 4ウェイ(フロント)	●	●	●	●	●	
リヤシート	リヤシートベンチ プラス	●	●	●	●	●	
シートヒーター	シートヒーター(フロント)	●	●	●	●	●	
シートベルトモニタリング	シートベルトモニタリング	●	●	●	●	●	
トレイエリアパッケージ	ストレージパッケージ	●	●	●	●	●	
デコラティブパネル	ダイヤモンドペイントフィニッシュ	●	—	●	—	—	
	デコラティブパネルアルミニウム ランパス	○	●	○	●	—	
	カーボンアトラス	—	—	—	—	●	
ドアシルプレート	ドアシルトリム アルミニウム	●	●	●	●	—	
	ドアシルトリム S/S lineロゴ	—	○	—	○	●	
ステアリングホイール	ステアリングホイール 3スポークレザー マルチファンクション	●	●	●	●	—	
	ステアリングホイール 3スポークレザー マルチファンクション フラットボトム	—	—	—	—	●	
ステアリングホイールエンブレム	サイドデコラティブフィルム	●	—	●	—	—	
	Sステアリングホイールエンブレム	—	—	—	—	●	
ナビゲーションシステム	MMI ナビゲーション	●	●	●	●	●	
テレマティクス	ハンズフリー(Bluetooth)	●	●	●	●	●	
Audi connect	Audi connect	●	●	●	●	●	
Audi connect セーフティ&サービス	Audi connect セーフティ&サービス	●	●	●	●	●	
マルチファンクションディスプレイ/トリップコンピューター	DIS(ドライバーインフォメーションシステム) カラー	●	●	●	●	●	
エレクトリックリックインターフェース	スマートフォンインターフェース	●	●	●	●	●	
TV	TVチューナー	●	●	●	●	●	
スピーカーシステム	標準8スピーカー	●	●	●	●	—	
	オーディオサウンドシステム	—	—	—	—	●	

Equipment 主要装備

●標準装備 ○オプション

			Q5 45 TFSI quattro	Q5 45 TFSI quattro sport	Q5 40 TDI quattro	Q5 40 TDI quattro sport	SQ5
			FYBAAY	FYBBAY	FYBAFY	FYBBFY	FYBS4A
インテリア	ヘッドライニング	標準ヘッドライニング	●	●	●	●	—
		ヘッドライニング ブラック	—	○	—	○	●
	ヒーティング/エアコンディショニングシステム	3ゾーンオートマチックエアコンディショナー	●	●	●	●	●
	ルームミラー	ルームミラー 自動防眩	●	●	●	●	●
	カーゴエリア (リヤ)	リバーシブルロードフロア	●	●	●	●	●
	インテリアライティング	アンビエントライティング	●	●	●	●	—
マルチカラーアンビエントライティング		○	○	○	○	●	
フロアマット	フロアマット(フロント/リヤ)	—	—	—	—	●	
エンジン/シャシー/サスペンション関連	サスペンション	ダイナミックサスペンション	●	●	●	●	—
		ダンピングコントロール付スポーツサスペンション	—	—	—	—	●
	シャシーコントロール	アダプティブドライブセレクト	●	●	●	●	●
	ツールキット	ツールキット	●	●	●	●	●
	スタート/ストップ システム/エナジーリカバリー	スタートストップシステム	●	●	●	●	●
セーフティ/セキュリティ	セーフティシステム	アダプティブセセンス ベーシック	●	●	●	●	●*
		アダプティブセセンス リヤ	○	○	○	○	●
	カメラシステム/アクシデントセンサー	サラウンドビューカメラ	●	●	●	●	●
	クルーズコントロール	アダプティブクルーズコントロール	●	●	●	●	●
	ヘッドリングコントロール	アダプティブレーンアシスト	●	●	●	●	●
	フロントアシスト	アダプティブセセンス シティ	●	●	●	●	●
	ドライバーアシスト	アダプティブサイドアシスト	○	○	○	○	●
	エアバッグ	フロントエアバッグ	●	●	●	●	●
	サイドエアバッグ	サイドエアバッグ(フロント) サイドガード(フロント/リヤ ヘッドエアバッグ)	●	●	●	●	●
	盗難防止装置	イモビライザー	●	●	●	●	●
	パーキングエイド	パークアシスト	●	●	●	●	●
	パーキングブレーキ	アダプティブホールドアシスト	●	●	●	●	●
	タイヤプレッシャーワーニングライト	タイヤプレッシャーワーニング	●	●	●	●	●
トランクリッド/テールゲート操作	オートマチックテールゲート	●	●	●	●	●	
ドア/トランク ロックシステム	アドバンスドキーシステム	●	●	●	●	●	

\* アダプティブセセンス リヤの機能の一部として標準装備。

## Models モデル

モデル	モデルコード	車両本体価格	消費税抜き本体価格	リサイクル料金*
<b>Q5 45 TFSI quattro</b>	FYBAAY	<b>¥7,050,000</b>	<b>¥6,409,091</b>	<b>¥16,210</b>
<b>Q5 45 TFSI quattro sport</b>	FYBBAY	<b>¥7,270,000</b>	<b>¥6,609,091</b>	<b>¥16,210</b>
<b>Q5 40 TDI quattro</b>	FYBAFY	<b>¥6,490,000</b>	<b>¥5,900,000</b>	<b>¥16,930</b>
<b>Q5 40 TDI quattro sport</b>	FYBBFY	<b>¥6,700,000</b>	<b>¥6,090,910</b>	<b>¥16,930</b>
<b>SQ5</b>	FYBS4A	<b>¥9,100,000</b>	<b>¥8,272,728</b>	<b>¥16,810</b>

\* 預託時に別途、国の認可を受けた情報管理料金と資金管理料金が必要となります。

## Colours カラー

○オプション

カラー	エクステリアコード	Q5 45 TFSI quattro	Q5 45 TFSI quattro sport	Q5 40 TDI quattro	Q5 40 TDI quattro sport	SQ5	オプション価格	消費税抜きオプション価格
		FYBAAY	FYBBAY	FYBAFY	FYBBFY	FYBS4A		
アイビスホワイ	T9T9	○	○	○	○	○	<b>¥0</b>	<b>¥0</b>
ミトスブラックM	0E0E	○	○	○	○	○	<b>¥90,000</b>	<b>¥81,819</b>
モンズーングレーM	0C0C	○	○	○	○	○	<b>¥90,000</b>	<b>¥81,819</b>
ナバーラブルーM	2D2D	○	○	○	○	○	<b>¥90,000</b>	<b>¥81,819</b>
グレイシアホワイ	2Y2Y	○	○	○	○	○	<b>¥90,000</b>	<b>¥81,819</b>
フロレットシルバ	L5L5	○	○	○	○	○	<b>¥90,000</b>	<b>¥81,819</b>
マンハッタングレーM	H1H1	○	○	○	○	○	<b>¥90,000</b>	<b>¥81,819</b>
ムーンライトブルーM	W1W1	○	○	○	○	○	<b>¥90,000</b>	<b>¥81,819</b>
アソレスグリーンM	6G6G	○	○	○	○	○	<b>¥90,000</b>	<b>¥81,819</b>
デイトナグレーPE	6Y6Y	—	○*	—	○*	○	<b>¥90,000</b>	<b>¥81,819</b>
ハンサーブラックCE	H8H8	—	—	—	—	○	<b>¥220,000</b>	<b>¥200,000</b>

\* S lineパッケージ装着時に選択できます。

Optional Equipment オプション

○オプション

オプション	キー オーダー コード	補助 オーダー コード	Q5 45 TFSI quattro	Q5 45 TFSI quattro sport	Q5 40 TDI quattro	Q5 40 TDI quattro sport	SQ5	オプション価格	消費税抜きオプション価格
			FYBAAY	FYBBAY	FYBAFY	FYBBFY	FYBS4A		
ラグジュアリーパッケージ ・パーシャルレザー ・マルチカラーアンビエントライティング	N1F	QQ2	○	○	○	○	—	<b>¥170,000</b>	<b>¥154,546</b>
アシスタンスパッケージ ・LEDヘッドライト ・LEDリヤコンビネーションライト (ダイナミックターンインディケーター) ・オーディブルセンズリヤ ・オーディオアシスト ・パーチャルコックピット	WHJ	PX2/ PCH/ 958	○	○	○	○	—	<b>¥260,000</b>	<b>¥236,364</b>
S line パッケージ ・S line バンパー ・ドアシルトリムS lineロゴ ・S line エクステリアロゴ ・スポーツサスペンション ・アルミホイール5ツインスポークスターデザイン 8J×19 ・アルカンターラレザー S lineロゴ ・ヘッドライニングブラック ・マルチカラーアンビエントライティング ・デコラティブパネル マットブラッシュアルミニウム ・S line ステアリングホイールエンブレム ・ステンレススチールフットペダル	WQV	WB9/ PQD/ N7N/ QQ2/ 1BV	—	○	—	○	—	<b>¥490,000</b>	<b>¥445,455</b>

Special Optional Equipment スペシャルオプション(受注生産)

●標準装備 ○オプション

スペシャルオプション(受注生産)	キー オーダー コード	補助 オーダー コード	Q5 45 TFSI quattro	Q5 45 TFSI quattro sport	Q5 40 TDI quattro	Q5 40 TDI quattro sport	SQ5	オプション価格	消費税抜きオプション価格
			FYBAAY	FYBBAY	FYBAFY	FYBBFY	FYBS4A		
マトリクスLEDヘッドライトパッケージ ・マトリクスLEDヘッドライト (ダイナミックターンインディケーター) ・LEDリヤコンビネーションライト (ダイナミックターンインディケーター) ・ヘッドライトウォッシャー	PXC	8X1	○	○	○	○	—	<b>¥270,000</b>	<b>¥245,455</b>
マトリクスLEDヘッドライトパッケージ (アシスタンスパッケージ選択時) ・マトリクスLEDヘッドライト (ダイナミックターンインディケーター) ・ヘッドライトウォッシャー	PXC	8X1	○	○	○	○	—	<b>¥100,000</b>	<b>¥90,910</b>
パーチャルコックピット	958	—	○	○	○	○	○	<b>¥80,000</b>	<b>¥72,728</b>
パノラマサンルーフ	3FU	—	○	○	○	○	○	<b>¥230,000</b>	<b>¥209,091</b>
プライバシーガラス アコースティックガラス(フロントサイド)	QL5	VW5	○	○	○	○	—	<b>¥90,000</b>	<b>¥81,819</b>
プライバシーガラス	QL5	—	—	—	—	—	○	<b>¥70,000</b>	<b>¥63,637</b>
Bang & Olufsen 3D アドバンストサウンドシステム	9V5	—	○	○	○	○	○	<b>¥180,000</b>	<b>¥163,637</b>
ダイナミックステアリング	1N8	—	—	—	—	—	○	<b>¥160,000</b>	<b>¥145,455</b>
アダプティブエアサスペンション テンポラリースベアタイヤ ツールキット/ジャッキ	1BK	3F1/ 151	○	○	○	○	—	<b>¥310,000</b>	<b>¥281,819</b>
ラグジュアリーパッケージ (アダプティブエアサスペンション) ・パーシャルレザー ・マルチカラーアンビエントライティング ・アダプティブエアサスペンション ・テンポラリースベアタイヤ ・ツールキット/ジャッキ	WL6	N1F/ 1BK/ 3F1/ QQ2/ 151	○	○	○	○	—	<b>¥380,000</b>	<b>¥345,455</b>
アダプティブスポーツエアサスペンション テンポラリースベアタイヤ ツールキット/ジャッキ	2MB	3F1/ 151	—	—	—	—	○	<b>¥160,000</b>	<b>¥145,455</b>
ファインナッパレザー ダイヤモンドステッチ	N2R	—	—	—	—	—	○	<b>¥140,000</b>	<b>¥127,273</b>
カラードブレーキキャリパー レッド	PC2	—	—	—	—	—	○	<b>¥60,000</b>	<b>¥54,546</b>
シートヒーター (フロント/リヤ)	4A4	—	○	○	○	○	○	<b>¥60,000</b>	<b>¥54,546</b>
デコラティブパネル アルミニウム ランバス	5MF	—	○	●	○	●	—	<b>¥50,000</b>	<b>¥45,455</b>
デコラティブパネル オークグレー	5MT	—	○	—	○	—	—	<b>¥80,000</b>	<b>¥72,728</b>
デコラティブパネル オークグレー	SMT	—	—	○	—	○	○	<b>¥40,000</b>	<b>¥36,364</b>
アルミホイール Sスポークダイナミックデザイン 8J×19 235/55R19	PRA	—	○	○	○	○	—	<b>¥190,000</b>	<b>¥172,728</b>
リヤスポーツディファレンシャル	GH2	—	—	—	—	—	○	<b>¥210,000</b>	<b>¥190,910</b>

## Audi Q5/SQ5 Combination Menu

○ 組合せ可 ー 設定無し

ボディカラー	アイビス ホワイト	ミトス ブラック M	モンスーン グレー M	ナバーラ ブルー M	グレイシア ホワイト M	フロレット シルバー M	マンハッタン グレー M	ムーンライト ブルー M	アソレス グリーン M	デイトナ グレー PE	バンサー ブラック CE				
エクステリア コード	T9T9	0E0E	0C0C	2D2D	2Y2Y	L5L5	H1H1	W1W1	6G6G	6Y6Y	H8H8				
モデル名	モデルコード	シート形状	シート生地	インテリア コード											
Q5 45 TFSI quattro Q5 40 TDI quattro	FYBAAY FYBAFY	標準シート	ステップクロス	YM	○	○	○	○	○	○	○	ー	ー		
			パーシャルレザー	YM	○	○	○	○	○	○	○	○	ー	ー	
Q5 45 TFSI quattro sport Q5 40 TDI quattro sport	FYBBAY FYBBFY	スポーツシート (フロント)	インプリントクロス	YM	○	○	○	○	○	○	○	○	ー	ー	
			パーシャルレザー	YM	○	○	○	○	○	○	○	○	○	ー	ー
				ZF	○	○	○	○	○	○	○	○	○	ー	ー
				ZK	○	○	○	○	○	○	○	○	○	○	ー
アルカンターラ/S line レザー	EI	○	○	○	○	○	○	○	○	○	○	ー			
SQ5	FYBS4A	スポーツシート (フロント)	アルカンターラレザー	EI	○	○	○	○	○	○	○	○	○		
			ファインナッパレザー	OQ	○	○	○	○	○	○	○	○	○	○	
				OQ	○	○	○	○	○	○	○	○	○	○	○

## Audi Q5/SQ5 Combination Menu

M : メタリック  
PE : パールエフェクト  
CE : クリスタルエフェクト

エクステリアコード	カラー
T9T9	アイビスホワイト
0E0E	ミトスブラックM
0C0C	モンスーングレーM
2D2D	ナバーラブルーM
2Y2Y	グレイシア ホワイトM
L5L5	フロレットシルバーM
H1H1	マンハッタングレーM
W1W1	ムーンライトブルーM
6G6G	アソレスグリーンM
6Y6Y	デイトナグレーPE
H8H8	バンサーブラックCE

インテリアコード	シート - ドアトリム	ダッシュボード上部 - 下部	カーペット	天井
YM	ブラック	ブラック - ブラック	ブラック	チタニウムグレー
ZF	ロックグレー - ブラック	ブラック - ブラック	ブラック	チタニウムグレー
ZK	ヌガーブラウン - ブラック	ブラック - ブラック	ブラック	チタニウムグレー
EI	ブラック (ロックグレーステッチ)	ブラック	ブラック	ブラック
OQ	ローターグレー (アンスラサイトステッチ)	ブラック - ブラック	ブラック	ブラック

## 注意事項

- マトリクスLEDヘッドライトパッケージ選択時、フロント/リヤインディケータは共にダイナミックターンインディケータになります。
- SQ5のヘッドライニング色はブラックのみになります。
- シートヒーター(フロント/リヤ)は、ラグジュアリーパッケージまたはS lineパッケージの選択が必須になります。

## アウディ ジャパン 株式会社

東京都品川区北品川4-7-35 御殿山トラストタワー16階 〒140-0001

Free dial ▶ 0120-598106 AM 9:00 - PM 7:00 For info ▶ [www.audi.co.jp](http://www.audi.co.jp)

(生産について) ●ご注文受付時期、生産の都合上、ご注文をいただいてから納期までに5ヶ月以上かかる場合があります。●ドイツ側での生産の都合上、受付に制限が発生する場合があります。

●ご注文をいただいた時期により、お客様に納車される前に仕様変更、年式変更、特別仕様車等がご案内される場合があります。●詳しくはAudi正規ディーラーへお問い合わせください。

(オプション装備について) ●生産の都合上、受注生産となる場合があります。

●本仕様・装備・諸元は予告なく変更される場合があります。このデータインフォメーションの内容及び車両本体価格、オプション価格は2019年10月現在のものです。

◎車両本体価格には、標準工具一式が含まれていますが、付属品価格、保険料、税金(消費税を除く)、登録に伴う諸費用は含まれておりません。◎リサイクル料金が別途必要となります。◎価格は予告なく変更される場合があります。

**掲載のメーカー希望小売価格は2019年10月1日現在の税率(10%)に基づく消費税込価格です。**