

Data Information

R8

Audi R8 Coupé
Audi R8 Spyder

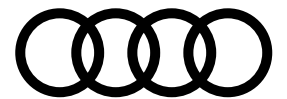

Audi R8 Coupé/Spyder Specifications 主要諸元

		R8 Coupé V10 performance 5.2 FSI quattro S tronic	R8 Spyder V10 performance 5.2 FSI quattro S tronic
型式		7BA-4SDMWF	7BA-4SDMWF
ステアリング位置		右/左	右/左
生産工場		ネッカースウルム	ネッカースウルム
寸法・重量	全長(mm)	4,430	4,430
	全幅(mm)	1,940	1,940
	全高(mm)	1,240	1,240
	ホイールベース(mm)	2,650	2,650
	トレッド：フロント(mm)	1,645	1,645
	：リヤ(mm)	1,605	1,605
	最低地上高(mm) (社内参考値)	120	120
	車両重量(kg)	1,670	1,760
トランク容量(リッター)VDA値		112	112
乗車定員(名)		2	2
駆動方式		quattro (4WD)	quattro (4WD)
性能	主要燃費向上対策	管内直接噴射 電子スロットル 可変バルブタイミング 電動パワーステアリング 7速ストロニックトランスミッション アイドリングストップ装置	管内直接噴射 電子スロットル 可変バルブタイミング 電動パワーステアリング 7速ストロニックトランスミッション アイドリングストップ装置
	冷媒の種類(GWP値)/使用量	R-134a(1,430*)/820	R-134a(1,430*)/820

Audi R8 Coupé/Spyder Specifications 主要諸元

		R8 Coupé V10 performance 5.2 FSI quattro S tronic	R8 Spyder V10 performance 5.2 FSI quattro S tronic
エンジン	エンジン型式	DMW	DMW
	総排気量(cc)	5,204	5,204
	エンジン種類	V型10気筒 DOHC(1気筒=4バルブ)	V型10気筒 DOHC(1気筒=4バルブ)
	ボア×ストローク(mm)	84.5×92.8	84.5×92.8
	圧縮比	12.7	12.7
	燃料供給装置	電子式	電子式
	最高出力(kW(PS)/rpm)	456(620)/8,000	456(620)/8,000
	最大トルク(Nm(kgm)/rpm)	580(59.1)/6,600	580(59.1)/6,600
	燃料タンク容量(リッター)	83	80
	使用燃料	無鉛プレミアム	無鉛プレミアム
諸装置	トランスミッション	7速ストロニックトランスミッション	7速ストロニックトランスミッション
	1速	3.133	3.133
	2速	2.588	2.588
	3速	1.880	1.880
	4速	1.139	1.139
	5速	0.897	0.897
	6速	0.883	0.883
	7速	0.653	0.653
	後退	2.647	2.647
	減速比 ：前軸	1,4,5速,後退：4.587/2,3,6,7速：3.692	1,4,5速,後退：4.587/2,3,6,7速：3.692
	：後軸	1,4,5速,後退：4.893/2,3,6,7速：3.938	1,4,5速,後退：4.893/2,3,6,7速：3.938
	サスペンション：フロント	ダブルウィッシュボーン	ダブルウィッシュボーン
	：リヤ	ダブルウィッシュボーン	ダブルウィッシュボーン
	ステアリング	ラック&ピニオン(パワー)	ラック&ピニオン(パワー)
ブレーキ ：フロント	ベンチレーテッドディスク	ベンチレーテッドディスク	
：リヤ	ベンチレーテッドディスク	ベンチレーテッドディスク	
タイヤ	フロント：245/30ZR20 リヤ：305/30ZR20	フロント：245/30ZR20 リヤ：305/30ZR20	

*アウディジャパン株式会社は2023年までに、エアコンで使用するフロン冷媒の目標GWP*値150以下(国内向け年間出荷台数の加重平均値)の達成を目指しています。*GWP(Global Warming Potential地球温暖化係数)

Audi R8 Coupé

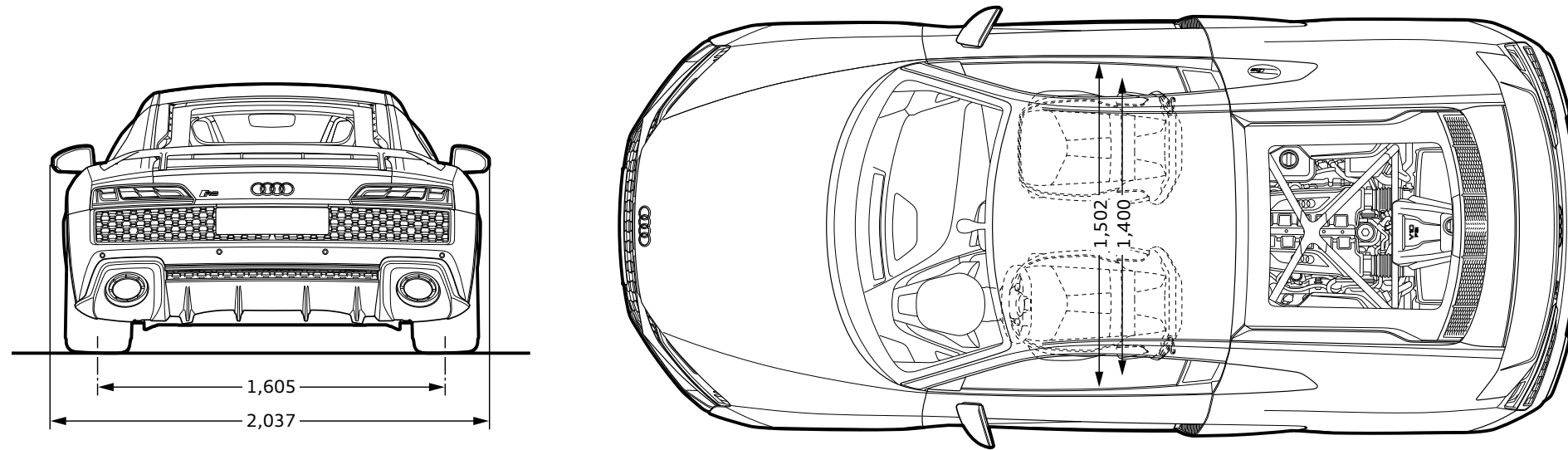
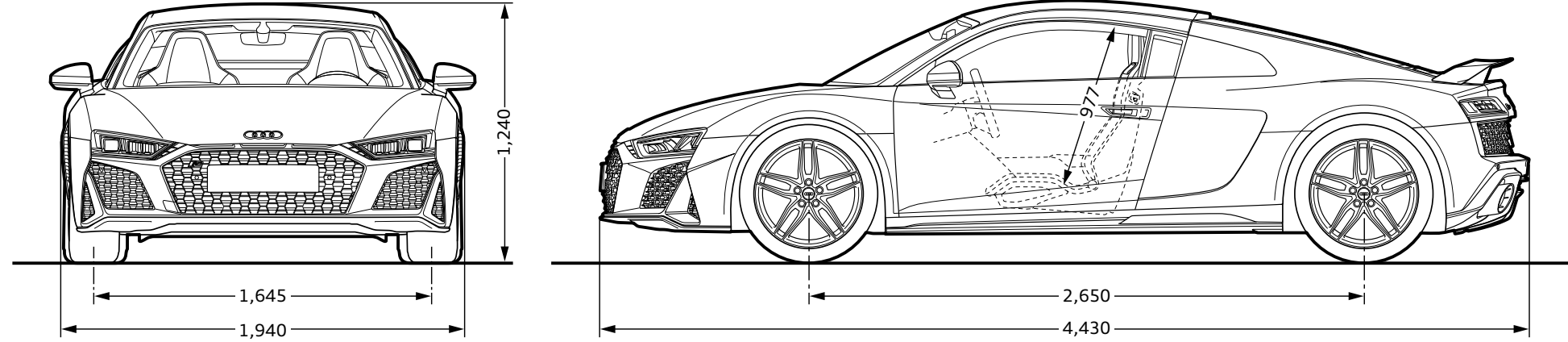

Audi R8 Spyder

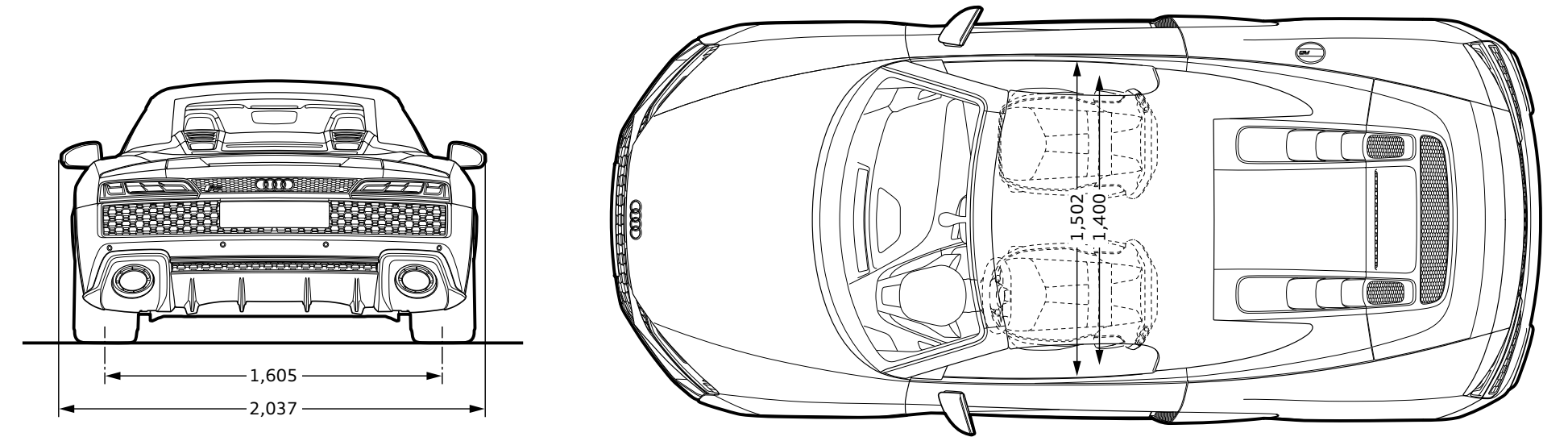
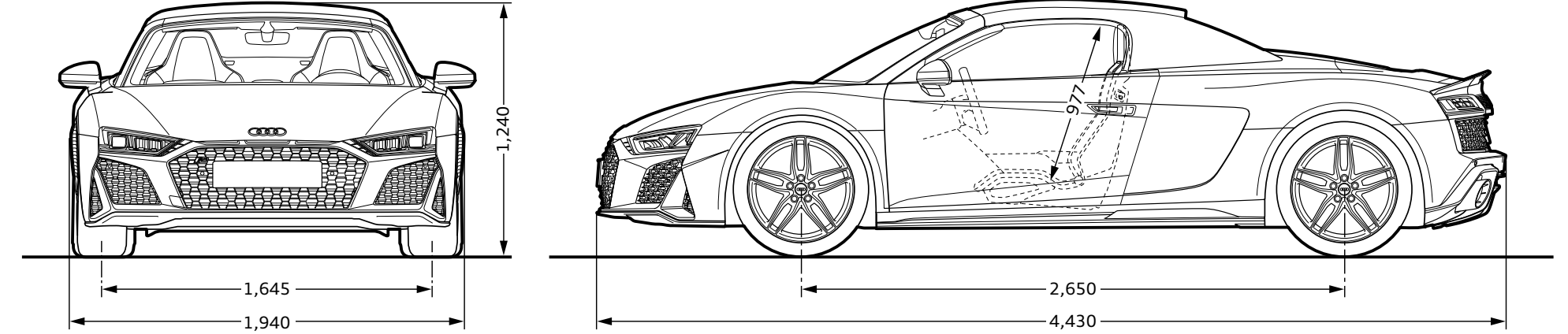

※単位：mm イラストは欧州仕様車となります。車両は日本仕様とは異なります。

※単位：mm イラストは欧州仕様車となります。車両は日本仕様とは異なります。

Equipment 主要装備

●標準装備

			R8 Coupé V10 performance 5.2 FSI quattro S tronic	R8 Spyder V10 performance 5.2 FSI quattro S tronic
			4SPRDE	4SRRDE
エクステリア	ヘッドライト	LEDヘッドライト/レーザーハイビーム	●	●
	ライトアシスタンスシステム	ハイビームアシスト	●	●
	ヘッドライトアクティベーション	デイトタイムランニングライト	●	●
	テールライト	LEDリヤコンビネーションライト	●	●
	フロントスポイラー	エクステリアパッケージ カーボン (Audi exclusive)	●	●
	リヤスポイラー	リヤウイング	●	●
	スペシャルエクステリアパーツ	エクステリアミラーハウジング カーボン (Audi exclusive)	●	●
	ウインドシールドガラスタイプ	遮熱ガラス	●	●
	スペシャルアドオンパーツ	サイドブレード カーボンシグマ	●	●
	エグゾースト	エグゾーストシステム ブラック	●	●
	エクステリアミラー	エクステリアミラー 電動調整&格納機能 自動防眩機能 ヒーター	●	●
	ホイール	5ツインスポークダイナミックデザインマットチタニウムルック グロスタンドフィニッシュ8.5J×20(フロント)、11J×20(リヤ)	●	●
	タイヤ	245/30ZR20 305/30ZR20	●	●
	スベアホイール/ブレークダウンセット	タイヤリペアキット	●	●
	インテリア	フロントシート	バケットシート (Audi exclusive)	●
シート素材		ファインナッパレザー (バケットシート)	●	●
追加レザーアイテム		フルレザートリム (ファインナッパ)	●	●
フロントシート調整機能		電動調整機能	●	●
シートヒーター		シートヒーター (フロント)	●	●
シートベルトモニタリング		シートベルトモニタリング	●	●
トレイエアパッケージ		ストレージパッケージ	●	-
デコラティブパネル		デコラティブパネル カーボン デコラティブパネル グロスカーボン	● -	- ●
拡張デコラティブパネル		拡張デコラティブパネル カーボン 拡張デコラティブパネル ブラック	● -	- ●
ドアシルプレート		ドアシルトリム アルミニウム	●	●
ステアリングホイール		ステアリングホイール マルチファンクション 3コントロールサテライト	●	●
ナビゲーションシステム		MMI ナビゲーション	●	●

Equipment 主要装備

●標準装備

			R8 Coupé V10 performance 5.2 FSI quattro S tronic	R8 Spyder V10 performance 5.2 FSI quattro S tronic
			4SPRDE	4SRRDE
インテリア	テレマティクス	ハンズフリー (Bluetooth)	●	●
	マルチファンクションディスプレイ/トリップコンピューター	バーチャルコックピット	●	●
	エレクトリックインターフェース	スマートフォンインターフェイス	●	●
	TV	TVチューナー	●	●
	スピーカーシステム	オーディオサウンドシステム	●	●
	リヤトリムパネル	リヤトリムパネル	●	●
	ヒーティング/エアコンディショニングシステム	デラックスオートマチックエアコンディショナー	●	●
	ルームミラー	ルームミラー 自動防眩	●	●
	インテリアライティング	ライティングパッケージ	●	●
	エンジン/シャシー/サスペンション関連	サスペンション	オーディオマグネティックライド	●
ステアリング		パワーステアリング	●	●
ブレーキ (フロント)		セラミックブレーキ (フロント)	●	●
ブレーキ (リヤ)		セラミックブレーキ (リヤ)	●	●
ツールキット		ツールキット	●	●
スタート/ストップ システム/エナジーリカバリー		スタートストップシステム エナジーリカバリーシステム	●	●
セーフティ/セキュリティ		カメラシステム/アクシデントセンサー	オーディオパーキングシステム リヤビューカメラ	●
	クルーズコントロール	クルーズコントロール	●	●
	ロカブルホイールナット	盗難防止ホイールロックナット	●	●
	エアバッグ	エアバッグ	●	●
	サイドエアバッグ	サイドエアバッグ (フロント) サイドガード (フロントヘッドエアバッグ) サイドエアバッグ (フロント)	● -	- ●
	盗難防止装置	イモビライザー/盗難警報装置	●	●
	パーキングエイド	オーディオパーキングシステム	●	●
	タイヤプレッシャーワーニングライト	タイヤプレッシャーモニタリング	●	●
	ドア/トランク ロックシステム	アドバンストキーシステム (デッドロック機能付)	●	●

Models モデル

モデル	モデルコード	車両本体価格*1	消費税抜き本体価格	リサイクル料金
R8 Coupé V10 performance 5.2 FSI quattro S tronic	4SPRDE	¥30,010,000	¥27,281,819	*2
R8 Spyder V10 performance 5.2 FSI quattro S tronic	4SRRDE	¥31,460,000	¥28,600,000	*2

※ 本モデルの車両デリバリー開始は2019年12月以降順次を予定しています。

*1 表示の価格は、2019年10月1日以降の消費税率10%(予定)を適用した参考価格です。詳しくはAudi正規ディーラーへお問い合わせください。

*2 別途リサイクル料金、預託時に国の認可を受けた情報管理料金と資金管理料金が必要となります。

Audi R8 Coupé Colours カラー

○オプション

ボディカラー	エクステリアコード	R8 Coupé V10 performance 5.2 FSI quattro S tronic	オプション価格*	消費税抜きオプション価格
		4SPRDE		
ミトスブラック M	0E0E	○	¥0	¥0
デイトナグレー PE	6Y6Y	○	¥0	¥0
ケモラグレー M	8R8R	○	¥0	¥0
アスカリブルー M	9W9W	○	¥0	¥0
ベガスイエロー	L1L1	○	¥0	¥0
フロレットシルバー M	L5L5	○	¥0	¥0
スズカグレー M	M1M1	○	¥0	¥0
アイビスホワイต์	T9T9	○	¥0	¥0
タンゴレッド M	Y1Y1	○	¥0	¥0
マコウブルー CE	K6K6	○	¥230,000	¥209,091

* 表示の価格は、2019年10月1日以降の消費税率10%(予定)を適用した参考価格です。詳しくはAudi正規ディーラーへお問い合わせください。

Audi R8 Spyder Colours カラー

○オプション

ボディカラー / ソフトトップカラー	エクステリアコード	R8 Spyder V10 performance 5.2 FSI quattro S tronic		オプション価格*	消費税抜きオプション価格
		4SRRDE			
ミトスブラック M / ブラック	0EPA	○		¥0	¥0
ミトスブラック M / ブラウン	0EPW	○		¥0	¥0
ミトスブラック M / レッド	0ESF	○		¥0	¥0
デイトナグレー PE / ブラック	6YPA	○		¥0	¥0
デイトナグレー PE / ブラウン	6YPW	○		¥0	¥0
デイトナグレー PE / レッド	6YSF	○		¥0	¥0
ケモラグレー M / ブラック	8RPA	○		¥0	¥0
ケモラグレー M / ブラウン	8RPW	○		¥0	¥0
ケモラグレー M / レッド	8RSF	○		¥0	¥0
アスカリブルー M / ブラック	9WPA	○		¥0	¥0
アスカリブルー M / ブラウン	9WPW	○		¥0	¥0
アスカリブルー M / レッド	9WSF	○		¥0	¥0
ベガスイエロー / ブラック	L1PA	○		¥0	¥0
ベガスイエロー / ブラウン	L1PW	○		¥0	¥0
ベガスイエロー / レッド	L1SF	○		¥0	¥0
フロレットシルバー M / ブラック	L5PA	○		¥0	¥0
フロレットシルバー M / ブラウン	L5PW	○		¥0	¥0
フロレットシルバー M / レッド	L5SF	○		¥0	¥0
スズカグレー M / ブラック	M1PA	○		¥0	¥0
スズカグレー M / ブラウン	M1PW	○		¥0	¥0
スズカグレー M / レッド	M1SF	○		¥0	¥0
アイビスホワイト / ブラック	T9PA	○		¥0	¥0
アイビスホワイト / ブラウン	T9PW	○		¥0	¥0
アイビスホワイト / レッド	T9SF	○		¥0	¥0
タンゴレッド M / ブラック	Y1PA	○		¥0	¥0
タンゴレッド M / ブラウン	Y1PW	○		¥0	¥0
タンゴレッド M / レッド	Y1SF	○		¥0	¥0
マコウブルー CE / ブラック	K6PA	○		¥230,000	¥209,091
マコウブルー CE / ブラウン	K6PW	○		¥230,000	¥209,091
マコウブルー CE / レッド	K6SF	○		¥230,000	¥209,091
アーガスブラウン ME / ブラック	6VPA	○		¥800,000	¥727,273
アーガスブラウン ME / ブラウン	6VPW	○		¥800,000	¥727,273
アーガスブラウン ME / レッド	6VSF	○		¥800,000	¥727,273

*表示の価格は、2019年10月1日以降の消費税率10%(予定)を適用した参考価格です。詳しくはAudi正規ディーラーへお問い合わせください。

Special Optional Equipment スペシャルオプション(受注生産)

○オプション

スペシャルオプション (受注生産)	キーオーダーコード	補助オーダーコード	R8 Coupé V10 performance 5.2 FSI quattro S tronic	R8 Spyder V10 performance 5.2 FSI quattro S tronic	オプション価格*	消費税抜きオプション価格
			4SPRDE	4SRRDE		
カラードステッチング ファインナッパレザー ダイヤモンドステッチング スポーツシート 電動調整機能	0UB	N1H/Q1D/3PR	○	○	¥390,000	¥354,546
カラードステッチング ファインナッパレザー (スポーツシート) スポーツシート 電動調整機能	0UB	N3Q/Q1D/3PR	○	○	¥310,000	¥281,819
ダイナミックステアリング	1N8	-	○	○	¥210,000	¥190,910
ファインナッパレザー ダイヤモンドステッチング 電動調整機能 スポーツシート	N1H	3PR/Q1D	○	○	¥210,000	¥190,910
ファインナッパレザー (スポーツシート) 電動調整機能 スポーツシート	N3Q	3PR/Q1D	○	○	¥210,000	¥190,910
5ツインスポークダイナミックデザイン 8.5J×20(フロント)、11J×20(リヤ)	52J	-	○	○	¥0	¥0
サイドブレード アイシルバー メタリック	6H0	-	○	○	¥0	¥0
サイドブレード ケンドウグレー	6H5	-	○	○	¥0	¥0
サイドブレード ミトスブラック メタリック	6H6	-	○	○	¥0	¥0
ヘッドライニング アルカンターラ ダイヤモンドステッチング	6NT	-	○	-	¥400,000	¥363,637
Bang & Olufsen サウンドシステム	9VS	-	○	○	¥280,000	¥254,546
左ハンドル仕様	LOL	-	○	○	¥0	¥0

*表示の価格は、2019年10月1日以降の消費税率10%(予定)を適用した参考価格です。詳しくはAudi正規ディーラーへお問い合わせください。

Audi exclusive アウディ エクスクルーシブ

○オプション

Audi exclusive	キーオーダーコード	補助オーダーコード	R8 Coupé V10 performance 5.2 FSI quattro S tronic	R8 Spyder V10 performance 5.2 FSI quattro S tronic	オプション価格*	消費税抜きオプション価格
			4SPRDE	4SRRDE		
拡張デコラティブパネル グロスカーボン	GT5	5MK	○	-	¥500,000	¥454,546
拡張デコラティブパネル グロスカーボン	GT5	-	-	○	¥270,000	¥245,455
セラミックブレーキ グロスレッドブレーキキャリパー	PC6	-	○	○	¥80,000	¥72,728

*表示の価格は、2019年10月1日以降の消費税率10%(予定)を適用した参考価格です。詳しくはAudi正規ディーラーへお問い合わせください。

Audi R8 Coupé Combination Menu

○: 組合せ可

ボディカラー	ミトスブラック M	デイトナグレー PE	ケモラグレー M	アスカリブルー M	ベガスイエロー	フロレット シルバーM	スズカグレー M	アイビス ホワイト	タンゴレッド M	マコウブルー CE	◎ 必須 ○ 選択可 × 選択不可	7HD	0UB	6NT		
エクステリア コード	0E0E	6Y6Y	8R8R	9W9W	L1L1	L5L5	M1M1	T9T9	Y1Y1	K6K6						
モデル名	モデルコード	シート形状	シート生地	インテリア コード												
R8 Coupé V10 performance 5.2 FSI quattro S tronic	4SPRDE	バケットシート (Audi exclusive)	ファインナッパレザー (バケットシート)	EI	○	○	○	○	○	○	○	○	◎	×	○	
				KB	○	○	○	○	○	○	○	○	○	◎	×	○
		スポーツシート	ファインナッパレザー ダイヤモンドステッチング (スポーツシート)	JN	○	○	○	○	○	○	○	○	○	◎	×	○
				KC	○	○	○	○	○	○	○	○	○	◎	×	○
				KG	○	○	○	○	○	○	○	○	○	◎	×	○
				KB	○	○	○	○	○	○	○	○	○	◎	×	○
				AM	○	○	○	○	○	○	○	○	○	◎	◎	○
				AR	○	○	○	○	○	○	○	○	○	◎	◎	○
				KH	○	○	○	○	○	○	○	○	○	◎	◎	○
				XC	○	○	○	○	○	○	○	○	○	◎	◎	○
	AT			○	○	○	○	○	○	○	○	○	◎	◎	○	
	ファインナッパレザー (スポーツシート)			ファインナッパレザー (スポーツシート)	JN	○	○	○	○	○	○	○	○	○	◎	×
		KC	○		○	○	○	○	○	○	○	○	◎	×	○	
		KG	○		○	○	○	○	○	○	○	○	◎	×	○	
		KB	○		○	○	○	○	○	○	○	○	◎	×	○	
		AM	○		○	○	○	○	○	○	○	○	◎	◎	○	
		AR	○		○	○	○	○	○	○	○	○	◎	◎	○	
		KH	○		○	○	○	○	○	○	○	○	◎	◎	○	
		XC	○		○	○	○	○	○	○	○	○	◎	◎	○	
		AT	○		○	○	○	○	○	○	○	○	◎	◎	○	

Audi R8 Coupé Combination Menu

M: メタリック
PE: パールエフェクト
CE: クリスタルエフェクト

エクステリアコード	カラー
0E0E	ミトスブラックM
6Y6Y	デイトナグレーPE
8R8R	ケモラグレーM
9W9W	アスカリブルーM
L1L1	ベガスイエロー
L5L5	フロレットシルバーM
M1M1	スズカグレーM
T9T9	アイビスホワイト
Y1Y1	タンゴレッドM
K6K6	マコウブルーCE

インテリアコード	シート・ドアトリム	ダッシュボード上部・下部	カーペット	天井
AM	ブラック(マコウブルーステッチ) - ブラック	ブラック - ブラック	ブラック	ブラック
AR	ブラック(エクスペレスレッドステッチ) - ブラック	ブラック - ブラック	ブラック	ブラック
AT	ブラック(ベガスイエローステッチ) - ブラック	ブラック - ブラック	ブラック	ブラック
EI	ブラック(ロックグレーステッチ) - ブラック	ブラック - ブラック	ブラック	ブラック
JN	ブラック - ブラック	ブラック - ブラック	ブラック	ブラック
KH	ブラック(ロックグレーステッチ) - ブラック	ブラック - ブラック	ブラック	ブラック
XC	ブラック(キュートピアブルーステッチ) - ブラック	ブラック - ブラック	ブラック	ブラック
KC	エクスペレスレッド(スティールグレーステッチ) - エクスペレスレッド	ブラック - ブラック	ブラック	ブラック
KG	パロミノブラウン(スティールグレーステッチ) - パロミノブラウン	ブラック - ブラック	ブラック	ブラック
KB	バステルシルバー(ロックグレーステッチ) - バステルシルバー	ブラック - ブラック	ブラック	ブラック

Audi R8 Spyder Combination Menu

○：組合せ可

ソフトトップカラー：ブラック(PA)/ブラウン(PW)/レッド(SF)の場合

ボディカラー	ミトスブラック M	デイトナグレー PE	ケモラグレー M	アスカリブルー M	ベガスイエロー	フロレット シルバーM	スズカグレー M	アイビス ホワイト	タンゴレッド M	マコウブルー CE	アーガス ブラウンME	◎ 必須 ○ 選択可 × 選択不可					
エクステリア コード	0E	6Y	8R	9W	L1	L5	M1	T9	Y1	K6	6V	7HD	0UB				
モデル名	モデルコード	シート形状	シート生地	インテリア コード													
R8 Spyder V10 performance 5.2 FSI quattro S tronic	4SRRDE	バケットシート (Audi exclusive)	ファインナッパレザー (バケットシート)	EI	○	○	○	○	○	○	○	○	◎	×			
				KB	○	○	○	○	○	○	○	○	○	◎	×		
				スポーツシート	ファインナッパレザー ダイヤモンドステッチング (スポーツシート)	JN	○	○	○	○	○	○	○	○	○	◎	×
						KC	○	○	○	○	○	○	○	○	○	◎	×
						KG	○	○	○	○	○	○	○	○	○	◎	×
						KB	○	○	○	○	○	○	○	○	○	◎	×
						AM	○	○	○	○	○	○	○	○	○	◎	◎
						AR	○	○	○	○	○	○	○	○	○	◎	◎
						KH	○	○	○	○	○	○	○	○	○	◎	◎
						XC	○	○	○	○	○	○	○	○	○	◎	◎
		AT	○			○	○	○	○	○	○	○	○	◎	◎		
		ファインナッパレザー (スポーツシート)	ファインナッパレザー (スポーツシート)			JN	○	○	○	○	○	○	○	○	○	◎	×
				KC	○	○	○	○	○	○	○	○	○	◎	×		
				KG	○	○	○	○	○	○	○	○	○	◎	×		
				KB	○	○	○	○	○	○	○	○	○	◎	×		
				AM	○	○	○	○	○	○	○	○	○	◎	◎		
				AR	○	○	○	○	○	○	○	○	○	◎	◎		
				KH	○	○	○	○	○	○	○	○	○	◎	◎		
				XC	○	○	○	○	○	○	○	○	○	◎	◎		
				AT	○	○	○	○	○	○	○	○	○	◎	◎		

Audi R8 Spyder Combination Menu

エクステリアコード	カラー
0E	ミトスブラックM
6Y	デイトナグレーPE
8R	ケモラグレーM
9W	アスカリブルーM
L1	ベガスイエロー
L5	フロレットシルバーM
M1	スズカグレーM
T9	アイビスホワイト
Y1	タンゴレッドM
K6	マコウブルーCE
6V	アーガスブラウンME

M: メタリック
PE: パールエフェクト
CE: クリスタルエフェクト
ME: マットエフェクト

インテリアコード	シート・ドアトリム	ダッシュボード上部・下部	カーペット
AM	ブラック(マコウブルーステッチ) - ブラック	ブラック - ブラック	ブラック
AR	ブラック(エクспレスレッドステッチ) - ブラック	ブラック - ブラック	ブラック
AT	ブラック(ベガスイエローステッチ) - ブラック	ブラック - ブラック	ブラック
EI	ブラック(ロックグレーステッチ) - ブラック	ブラック - ブラック	ブラック
JN	ブラック - ブラック	ブラック - ブラック	ブラック
KH	ブラック(ロックグレーステッチ) - ブラック	ブラック - ブラック	ブラック
XC	ブラック(ユトピアブルーステッチ) - ブラック	ブラック - ブラック	ブラック
KC	エクспレスレッド(スティールグレーステッチ) - エクспレスレッド	ブラック - ブラック	ブラック
KG	パロミノブラウン(スティールグレーステッチ) - パロミノブラウン	ブラック - ブラック	ブラック
KB	バステルシルバー(ロックグレーステッチ) - バステルシルバー	ブラック - ブラック	ブラック

注意事項

■掲載モデルの車両デリバリー開始は2019年12月以降順次を予定しています。

アウディ ジャパン 株式会社

東京都品川区北品川4-7-35 御殿山トラストタワー16階 〒140-0001

Free dial 0120-598106 AM 9:00 - PM 7:00 For info www.audi.co.jp

〔生産について〕●ご注文受付時期、生産の都合上、ご注文をいただいてから納期までに5ヶ月以上かかる場合があります。●ドイツ側での生産の都合上、受付に制限が発生する場合があります。

●ご注文をいただいた時期により、お客様に納車される前に仕様変更、年式変更、特別仕様車等がご案内される場合があります。●詳しくはAudi正規ディーラーへお問い合わせください。

〔オプション装備について〕●生産の都合上、受注生産となる場合があります。

●本仕様・装備・諸元は予告なく変更される場合があります。このデータインフォメーションの内容及び車両本体価格、オプション価格、エクスクルーシブアイテム価格は2019年12月車両デリバリー開始予定時期のものとして、2019年10月1日消費税率10%改正(予定)現在の価格を掲載しています。

◎車両本体価格には、標準工具一式が含まれていますが、付属品価格、保険料、税金(消費税を除く)、登録に伴う諸費用は含まれておりません。◎リサイクル料金が別途必要となります。◎価格は予告なく変更される場合があります。