

The G-Class



Mercedes-Benz

普遍と革新。揺るぎない本物の価値。

クロスカントリービークルを名のすることは、決して容易なことではありません。

市街地、高速道路、ワインディングロード、未踏の大地。

そのすべてを安全に、快適に駆け抜ける卓越した走行性能が求められているからです。

登場から30年を経たGクラスは、人々に求められるそうした価値を、

長い刻のなかでひたすら磨きあげてきました。

平面を基調とした伝統的なフォルムや

フラットウインドウが生み出す、流行を超越した普遍のスタイリング。

安心して身をゆだねることのできる堅牢なボディ。

乗りこむほどに愛着がわき、

人生のスケールをひとまわり大きくしてくれる最良のパートナー、Gクラス。

その類いまれなる資質がいま、あなたの感性を解き放ちます。



Contents

G 550 long 02-09

Safety 12-13

Performance 14-15

Technology 16-17

Equipment 18-19

G 55 AMG long 20-23

designo 24-25

Materials 26-27

Accessories 28

Support 29

G 550 long



写真は一部日本仕様と異なる場合があります。

刻まれたのは、遠い大地への記憶。



G 550 long

ボディカラー：イリジウムシルバー



その機能性が、あなたを走りへと誘う。



快適さとゆとりを追求した、心地よい空間。

G 550 long

内装：ブラック
インテリアトリム：ウォールナットウッド
(オプション装着車)
写真は一部日本仕様と異なる場合があります。

Interior

広いだけでなく実用性にもこだわったラゲッジスペース。

Gクラスのスクエアなフォルムから生まれたゆとりある室内空間には、上質な本革シートやウォールナットウッドパネルを採用。それは、メルセデスならではの安心に満ちた、心地よく快適な走りをお届けします。また、乗員や荷物の量に合わせてレイアウトを変えられるラゲッジルームでは、最大で2,250ℓ (VDA方式) という余裕あふれるスペースを実現しています。

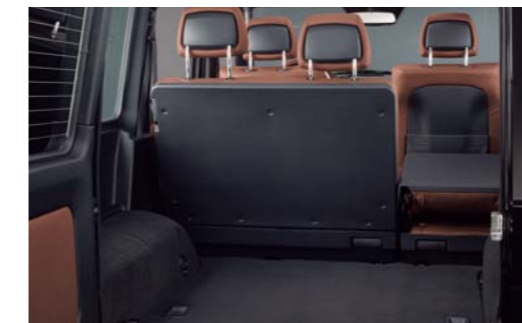

内装：チェストナットブラウン
写真は一部日本仕様と異なる場合があります。

“立っているように”、座れるシート。

人間にとって座るという姿勢は、立つよりも負担がかかるという事実があります。そこで開発されたメルセデスのシートは、「立つように座る」シート。深くしっかりと腰かけることで、疲れにくい姿勢をたもつことができる設計なのです。長く走り続けても心地よい、メルセデスの室内空間。その裏側には、人体への深い理解から生まれた“精密な理屈”が隠されています。

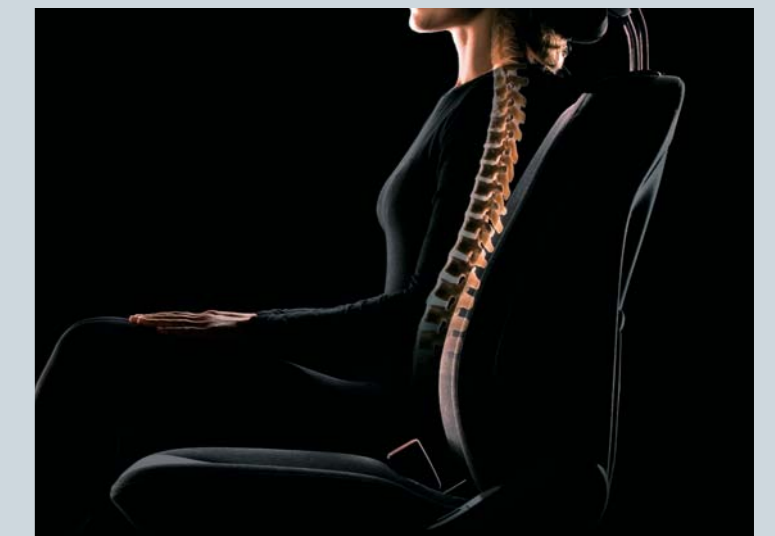

Safety

Performance

Technology

Equipment



写真は一部日本仕様と異なる場合があります。

Safety



ゆとりをもった操縦を実現する

4ESP®(4 エレクトロニック・スタビリティ・プログラム)

コーナリング時の走行ラインが外側に膨らんだり、内側に曲がりすぎたり、急操舵時のスリップを回避するESP®を、4輪駆動専用 に最適化した4ESP®を装備しています。走行状況に応じて4輪の駆動力配分を適正化して、常に確実な駆動力を保持。ゆとりをもって安定した走行姿勢への回復を図ります。

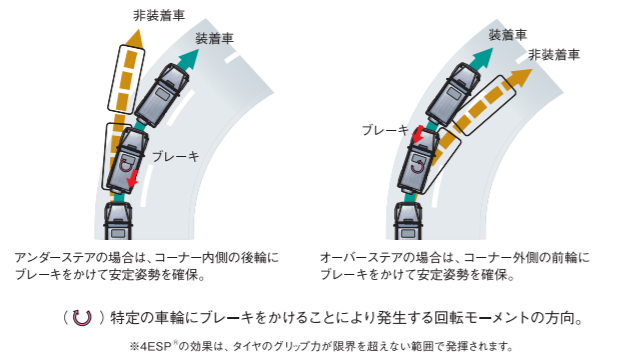

4ESP® (4エレクトロニック・スタビリティ・プログラム)

4ESP®による悪路登坂の走行例 ※ブルーの車輪に駆動力が伝わっています。

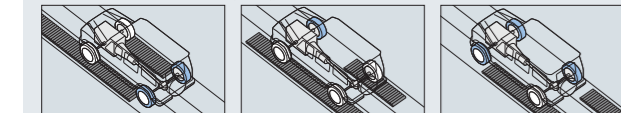

- ① 前輪が空転して駆動力を発揮できないとき。
前輪に自動的にブレーキをかけて空転を抑えながら、後輪に適切な駆動力を伝えて前進します。
- ② 3輪が空転して前片輪しか駆動できないとき。
3輪に自動的にブレーキをかけて空転を抑えながら、残る前片輪に駆動力を伝えて前進します。
- ③ 後片輪が空転して駆動力を発揮できないとき。
後片輪に自動的にブレーキをかけて空転を抑えながら、残る3輪に駆動力を伝えて前進します。

危険回避を助ける ABS(アンチロック・ブレーキング・システム)とBAS(ブレーキアシスト)

ブレーキング時のホイールロックを抑え、ステアリング操作による障害物回避を可能にするためのABSとともに、ドライバーがブレーキペダルを踏む速度をコンピューターが認識し、その速度が基準値を超えると緊急ブレーキ状態であると判断するBASを標準装備しています。システムを作動させることでブレーキ圧を最大限にまで高め、より短い時間で減速するためのブレーキ作動をアシストします。

Safety

万一の際に衝撃から乗員を守るSRSエアバッグ

運転席と助手席のSRS*エアバッグは、衝撃の大きさに応じて展開の程度を2段階に制御。前面衝突時の衝撃の程度に適したエアバッグの展開を実現します。前席と後席のSRSウインドウバッグは、側方からの衝突時に乗員の頭部や胸部を保護。また助手席には、純正のセンサー付チャイルドセーフティシート装着時や、加わる荷重が12kg以下の場合に、助手席のSRSエアバッグが作動しない装置を採用しています。

*:SRSは、Supplemental Restraint System (乗員保護補助装置)の略称。エアバッグは、シートベルト着用を条件にその効果が発揮されます。安全のため全乗員のシートベルト着用をお願いします。原則として衝撃が軽度るとき、また一度展開した後は作動しません。運転席・助手席エアバッグは、前方からの衝撃により作動し、側面及び後方からの衝突や横転・転覆時には作動しません。サイドバッグ及びウインドウバッグは側面方向からの衝撃により作動し、前方及び後方からの衝突時には作動しません。詳細及び注意事項については、車両ご購入後に取扱説明書をお読みください。

乗員保護性能を高めるベルトフォースリミッター付シートベルトテンショナー(前席・後席左右)

前面衝突時にベルトを瞬時に巻きあげ、乗員をシートに引き寄せて衝撃を低減するシートベルトテンショナーを採用。また、ベルトフォースリミッターは、ベルトを瞬間的にゆるめ乗員への拘束力を軽減するように作用します。

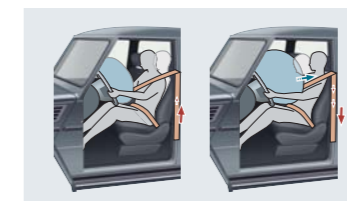

ベルトフォースリミッター シートベルトテンショナー

夜間の視認性を高めるコーナリングライト

コーナリングライトは、40km/h以下でのヘッドライト点灯時、ウインカーやステアリングの操作に応じて作動。進行方向内側の路面を照らし、夜間の交差点などで良好な視認性を確保し安全運転をサポートします。



コーナリングライト

シーンや天候に応じて視界確保をサポートするオートライトとレインセンサー

オートライトは、トンネルや日没などで周囲が暗くなったときにライト類が自動的に点灯する機能です。またレインセンサーは、フロントウインドウにあたる雨滴の量を感じし、ワイパーの作動スピードを自動調整します。

メルセデスだから、ゆだねられる。

メルセデスだから、ゆだねられる。

普段のドライブ時から、事故を未然に防ぐための安全性を追求しているメルセデス。

一方で、万一の衝突から乗員を保護することにも、等しく力を注いでいます。

たとえば追突などによって後方から一定の刺激を受けた場合には、

ヘッドレストが瞬時に前上方向へ移動。

乗員の頭部が後方へ反り返るのを防ぐとともに、頸部に加わる衝撃を低減します。

乗る人すべての安全を、ゆだねられる責任。

メルセデスはその重責に、技術の粋を集めた

最新の安全システムで応えていきます。



NECK PRO (ネックプロ) アクティブヘッドレスト (前席)

Performance



ダイナミックな走りを生み出す DOHC V型8気筒エンジン

G 550 ロングには、ゆとりのパワーを発揮する 5.5ℓ V型8気筒エンジンを搭載しました。このエンジンは、アイドリングや低中速での一定走行などには燃費がより向上するように、また、加速や高速走行などには出力をより高めるようにコントロールされています。さらに、燃焼効率を向上させる吸気管内の変換フラップや、電子制御式共鳴吸気マニホールドなども採用。これらの技術を集約して、ハイパフォーマンスと優れた環境性能を実現しました。G 550 ロングの5.5ℓ DOHC V型8気筒エンジンが提供する、ひとときダイナミックで洗練を極めた走りの喜びです。

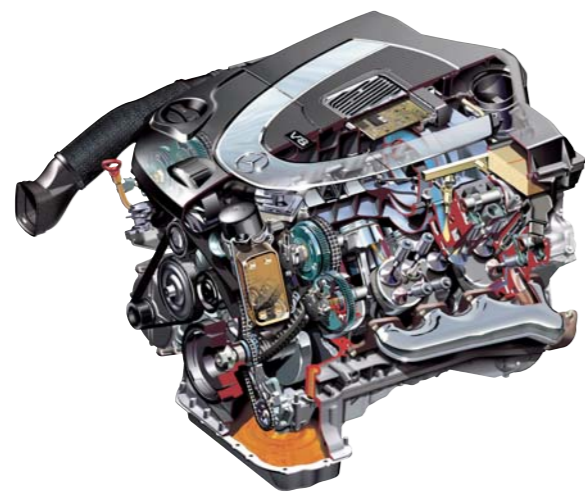

滑らかで俊敏なシフトチェンジを行う ティップシフト機構付電子制御7速A/T 7G-TRONIC

アクセル操作やティップシフトのマニュアル操作に即応し、スポーティな走行やゆったりとしたクルージングなど様々なシーンで上質なドライビングプレジャーを提供。より俊敏に加速するためのキックダウン時などは、たとえば7速から5速へ直接シフトダウンされ、燃費の向上にも貢献します。



Performance

パワフルな走行を支援するクロスカントリーギア
オフロードや、トレーラーを牽引する際には、クロスカントリーギアが威力を発揮。センターコンソール部に配されたスイッチを操作して「LOW (L)」モードを選択すれば、通常の「HIGH (H)」モードに比べて約2倍もの駆動力が得られます。



永遠の愛着に応える堅牢なボディ

Gクラスの伝統は「ボディを基本から磨く」こと。それはボディワークこそが走破性や耐久性、快適性の礎となるものだからです。優れたねじれ剛性を生むラダーフレームには、大きく完全な閉断面をもつサイドレールと大径で強固な鋼管クロスメンバーを採用。また、ボディ下面の防錆塗装などは、過酷な環境下での長い耐用年数を図っています。さらに、ボディパネルには頑強な鋼板を使用。振動やノイズの侵入を抑え、快適なドライビングの実現に寄与します。



本質はそのままに、進化と熟成を重ねて30年。

1979年、後にGクラスと呼ばれる

「ゲレンデヴァーゲン (W460)」が誕生しました。

コンセプトは、最高水準のオフロード性能とオンロード性能の両立。

あらゆる悪路を走破でき、

高級車に相応しい安全性と快適性も兼ね備えた

究極のクロスカントリーピークルを目指しました。

そのW460で、すでに高剛性のラダーフレームに堅牢なボディを載せ、余裕のストロークを確保したリジッド式サスペンションを採用。

この基本メカニズムやボディサイズ*は30年経ったいまも変わりません。

誕生から四半世紀を過ぎてもなお、高い支持を得ているGクラス。

本物だけがもつ圧倒的な存在感と揺るぎない価値は、

いまも褪せることなく輝き続けています。

*: オーバーフェンダーを除きます。



Technology

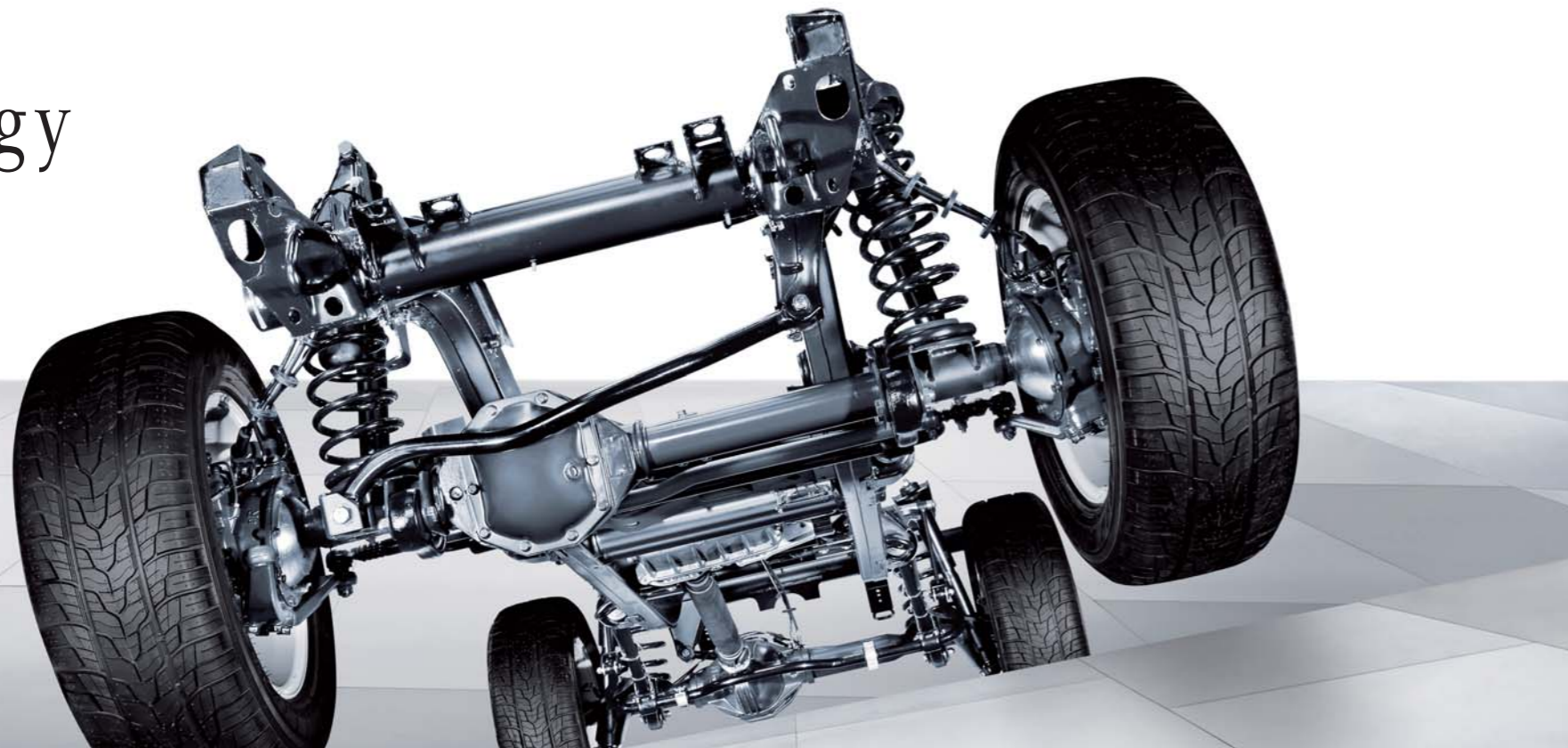

卓越した走破性

オフロード走行時に不整路面からの干渉を余裕を持ってクリアするため、ボディ下面をフラットにしたほかフロントバンパーに角度をつけるなど、対障害性に万全を期しています。アプローチアングル：36°、デパーチャーアングル：27°、最低地上高 235mm という数値は、G クラスの抜群のロードクリアランスを物語っています。

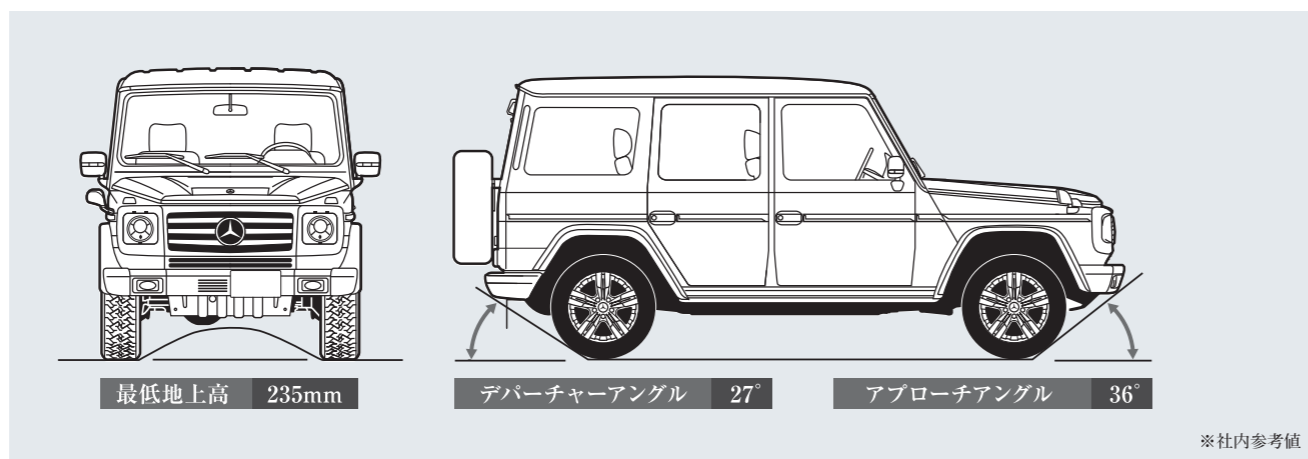

Technology

安定性に優れたサスペンション性能

サスペンションは前後とも完成度の高いコイルスプリング式リジッドアクスルを採用。余裕あるストローク量を確保するだけでなく、しなやかさとリニア感に満ちたサスペンションの動きを実現しています。

こだわり抜かれた4WDレイアウト

伝統のフルタイム4WDシステムを採用することで登場以来、比類ないオフロード走破性を体現してきたGクラス。その卓越した性能は、フロント/センター/リアに搭載される3つのディファレンシャルギアによって生み出されます。また、直線的に配置されたドライブシャフトが理想的な駆動系レイアウトを実現。スムーズかつ振動の少ない動力伝達を可能にしています。

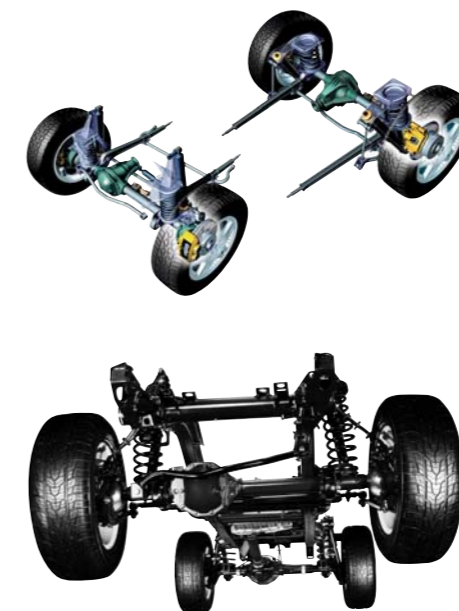

3つのディファレンシャルギアすべてにロック機構を採用

スイッチ操作により、センター/リア/フロントの順でロック機構を作動させることができ、急勾配や雪道をはじめ、脱輪などで片輪が空転した場合などに威力を発揮します。デフロック作動時は、デフロックスイッチ部の表示灯が点灯し、ABS および 4ESP®が自動的に解除。また、エンジン停止時やセンターデフのロックを解除するとすべてのロックが解除されます。Gクラスでは、クロスカンントリーギアや 4ESP®と相まって、オンロードから過酷なオフロードまで高度に安定したドライビングと快適な乗り心地を実現します。



安全性は、厳しさに比例する。

傾斜地、渡河、急勾配、雪道。

品質と耐久性能に関するあらゆる試験は、

工場内外のテストコースで入念に実施されています。

なかでも、シェッケル山地に所有するテストコースで実施されているオフロード耐久性試験は非常に難関。

岩がむき出しの過酷な山道でテストが繰り返されます。

こうしたテストを経て生まれた、優れた耐久性と

信頼性の確かなクルマがオーナーに届けられるのです。

メルセデスに乗る人が何気なく感じる大きな安心感には、長い間続く信頼性も含まれています。



Equipment



Equipment



広範囲を明るく照らすバイキセノン
ヘッドライト&ヘッドライトウォッシャー

ロービームとハイビームをひとつのキセノンライト
で切り替え、ハロゲンライトの約2倍の光量をも
つ強力な白色光で、より速く広い範囲の路面を
くっきりと照らし出します。



ラグジュアリーな雰囲気を出し出す
アンビエントライト

足元から前席、後席のドアトリムにかけて、夜間の
室内空間を上質に演出するアンビエントライト。
(G 55 AMG ロングに標準装備。G 550 ロングは
ラグジュアリーパッケージにセットオプション設定)



ワンタッチでオープンエアを感じられる
スライディングルーフ

Gクラスならではの伸びやかな室内を、爽やかな
外光が満たします。スライディングルーフの後端
をポップアップさせれば効率的な換気を行う
ことも可能です。



自動制御で室内を快適に保つ
クライメイトコントロール (左右独立調整)

運転席、助手席で独立して冷・暖房力と風量、
温度設定が可能。さらに、後席専用の冷・暖房
吹き出し口も備えます。また、マイクロエアフィルタ
& チャコールフィルタも備えています。



※画面はハメ込み合成です。



直感的に、シンプルに操作できるCOMANDシステムの多彩な機能

HDD ナビゲーションは、大容量40GBハードディスクによる素早いレスポンス、多彩な表示機能でルート案内情報を提供。さらに、音楽CDから約1,000曲分*の録音やSDカードスロット、地上デジタル放送(12セグ)の高画質映像が楽しめるなど、オーディオ/ビジュアル機能も充実しています。また、携帯電話のハンズフリー(Bluetooth®対応)通話も可能。メーターパネル内には、多彩な情報表示が可能なマルチファンクションディスプレイを備え、視線の移動を最小限に抑えます。

●ナビゲーションによる案内ルートはあくまでも参考例です。実際の交通法規、交通規制に従って走行してください。●このシステムをご利用の際には、安全のため走行中の運転者による操作は行わないでください。また、走行中に操作できない機能もあります。*:1曲あたり4分間。*Bluetooth®はBluetooth SIG, Inc.の商標です。

音楽ファイルの再生も思いのままに楽しめる
メディアインターフェース

iPod®, USB、外部入力などを直接接続できる
3種のケーブルを付属。iPod®をCOMANDシス
テムで直接コントロールすることもできます。

※iPod®は、Apple Inc.の登録商標です。



スムーズな乗り降りをサポートする
イージーエントリー (ステアリング)

イグニッションキーを抜くと、ステアリングが自
動的に上方へと移動するイージーエントリー。
メルセデスならではのきめ細やかな配慮で、
乗り降りのしやすさをさらに高めます。



3パターンをメモリーして簡単にセットできる
メモリー付パワーシート (前席)

前後スライド、シート高さや角度、バックレスト角度、
ヘッドレストの高さが電動で調整可能。運転席は
シート/ステアリング/ドアミラー、助手席では
シート位置がメモリーでき、簡単にセットできます。



適正な姿勢をサポートする
電動ランバーサポート (前席)

乗員の身体に合わせて電動で調整を行えるラン
バーサポートを採用。腰椎にかかる負担を軽減し
運転に集中できる環境を生み出します。



イモビライザー内蔵で防犯効果を高めた
エレクトロニックキー

正規のキー以外ではエンジンを始動できない
イモビライザーを内蔵。盗難防止に威力を発揮
します。

写真は一部日本仕様と異なる場合があります。

G 55 AMG long



G 55 AMG long
ボディカラー：イリジウムシルバー

写真は一部日本仕様と異なる場合があります。



G 55 AMG long

内装：ブラック
 インテリアトリム：ウォールナットウッド
 写真は一部日本仕様と異なる場合があります。

個性が薫り立つ、上質かつ機能的なインテリア

G 55 AMG ロングの Cockpit には、オフロードを激しく駆け抜けるときにもドライバーを優しく包み込む上質な本革シートや革張りのダッシュボード、そしてクロームの深い輝きをアクセントにしたウォールナットウッドのインテリアトリムを採用。さらに、280km/h までスケールアップされたスピードメーターや、シフトノブのトップにあしらった“G 55”ロゴが、AMG のスポーツスピリットをさりげなく主張しています。

圧倒的なパワーに込められたAMGの真価

官能的なまでのハイパフォーマンスを心のままに操る喜び。それを現実のものとするのが、AMG 独自の技術を投入して開発されたスーパーチャージャー付 5.5 ℓ V 型 8 気筒エンジンです。メルセデスの V 型 8 気筒エンジンをベースに排気量を 5,438cc にアップ。スーパーチャージャーを搭載することで低回転域から優れたアクセレスポンスを発揮します。そのエンジンに注ぐ AMG の情熱は、“One man-one engine (ひとりのマイスターがひとつのエンジンを)” という主義に従い、丹念に組み上げたことを証明するヘッドカバーのサインにも見て取れます。そして、AMG ツインクロームエグゾーストエンドをもつ AMG スポーツエグゾーストシステムが、動力性能とクリーン性能のさらなる向上に貢献しています。

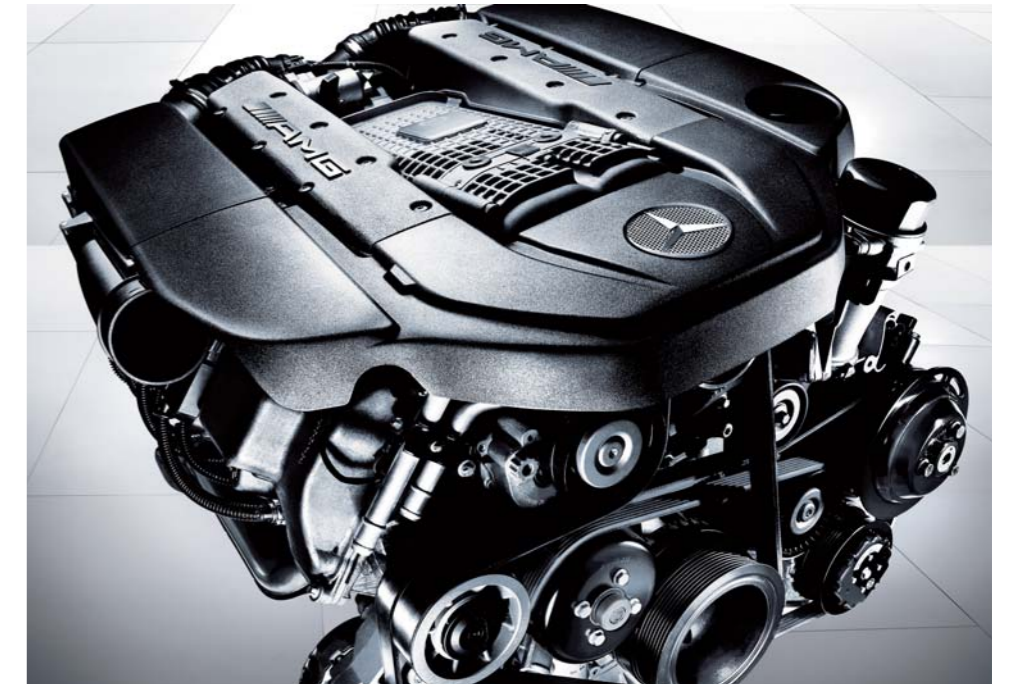

designo

それは洗練された感性に響く、
このうえない贅沢。

デザインへの限らない追求が生み出した

特別な個性「designo」(デジノ)。

メルセデスの魅力を選りすぐられた素材により表現し、

大胆にして繊細な美しさを生み出すことの価値を

G 55 AMG ロングにご用意しました。

個性が際立つボディカラー、丹念に鞣した *designo* レザーに

色合い豊かな染料を使用したシートカラー、

そして様々な素材を使用して仕上げられる

美しいインテリアトリムなど、

個性際立つ希少の価値、*designo*。

多様な組み合わせが、

あなたの感性を満たす特別な 1 台を創造します。

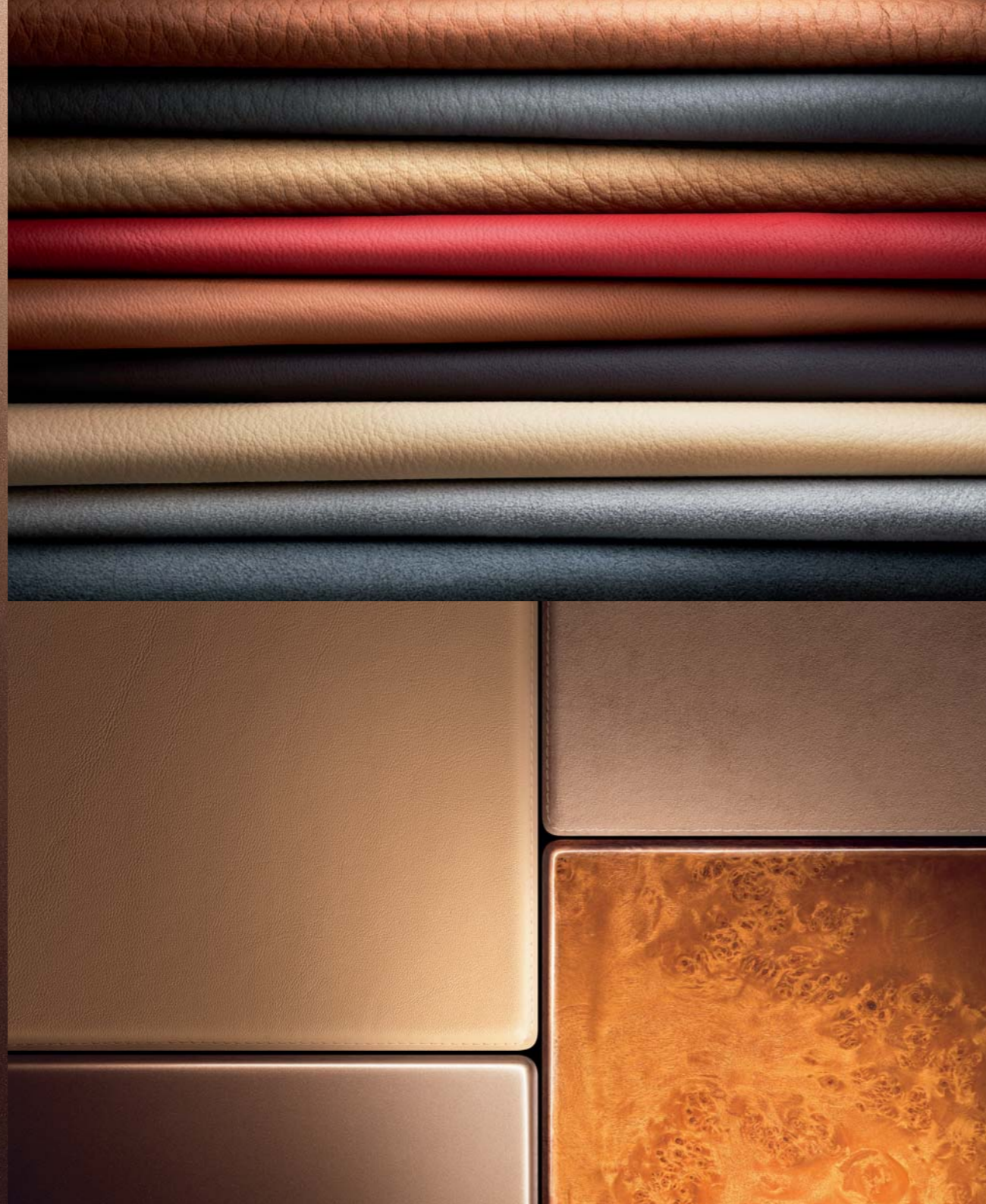

A	シートカラー：シャブリ インテリアトリム (素材/カラー)：designo メーブルグレイノット/ナチュラル
B	シートカラー：クラシックレッド インテリアトリム (素材/カラー)：designo ポブラウド/アンスラサイト
C	ボディカラー：designo グラフアイト
D	ボディカラー：designo ミステックブルー

designo プログラム 対応車種

■ G 55 AMG ロング

※写真の組み合わせは一例です。 ※ボディカラーと内装のカラーバリエーションは、多彩に取り揃えております。詳しくは、正規販売店までお問い合わせください。 ※写真は一部日本仕様と異なります。

Materials

Paintwork

Leather

Panel Material

Wheel Designs

Combination Options

Materials

Paintwork

ソリッドペイント

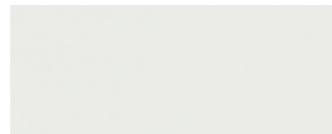

9650 カルサイトホワイト

メタリックペイント



9112 クロマイトブラック



9197 オブシディアンブラック



6300 ベリクレーズグリーン



5349 ラズライトブルー



5359 タンザナイトブルー



7368 フリントグレー

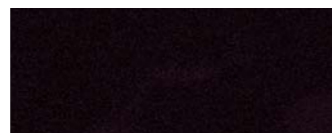

8474 ベリドットブラウン



3541 チューライトレッド

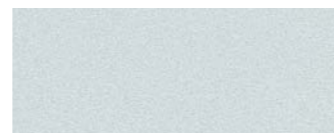

9775 イリジウムシルバー



9792 パラジウムシルバー



1798 サニディンペーージュ

Leather

本革

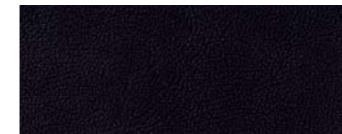

SP3 ブラック

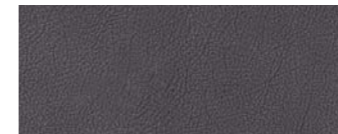

SP4 グレー

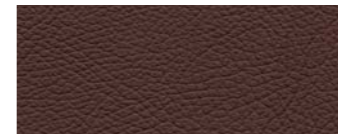

SP5 チェストナットブラウン

Panel Material



ウォールナットウッド

Wheel Designs



G 550 ロング

18インチ 5ツインスポークアルミホイール
フロント・リア用: 265/60R18



G 55 AMG ロング

チタニウムグレーペイント19インチ
AMG5スポークアルミホイール
フロント・リア用: 275/55R19

Combination Options

●は推奨組み合わせ

ボディカラーと内装の組み合わせ

		G 550 ロング			G 55 AMG ロング		
内 装 色	内装	ブラック					
	シート	ブラック	グレー	チェストナットブラウン	ブラック	グレー	チェストナットブラウン
	シート素材	本革 SP3	本革 SP4	本革 SP5	本革 SP3	本革 SP4	本革 SP5
	インテリアトリム	ウォールナットウッド					
	ルーフライナー	オリオングレー					
ボ デ イ カ ラ	カルサイトホワイト (S)	9650	●			●	
	クロマイトブラック (M)	9112					
	オブシディアンブラック (M)	9197	●			●	
	ベリクレーズグリーン (M)	6300					
	ラズライトブルー (M)	5349					
	タンザナイトブルー (M)	5359					
	フリントグレー (M)	7368					
	ベリドットブラウン (M)	8474					
	チューライトレッド (M)	3541					
	イリジウムシルバー (M)	9775	●			●	
パラジウムシルバー (M)	9792						
サニディンペーージュ (M)	1798						

(S)はソリッドペイント (M)はメタリックペイント ■推奨組み合わせ色以外は、納車までにお時間がかかります。詳細につきましては、メルセデス・ベンツ正規販売店までお問い合わせください。

より自分らしく、メルセデスの個性を愉しむ。

卓越した走破性と、圧倒的なスケール感で4WDの王者に君臨し続けるGクラス。その輝きにさらなる磨きをかけるために、

数々の純正アクセサリをご用意しました。もっとダイナミックに、そしてかつてない歓びのフィールドへ。

あなただけの、あなたに最上のメルセデスを、ぜひお仕立てください。



ハンドメイドベロアマット

ハンドメイドならではのこのうえないボリューム感が魅力のフロアマット。Mercedes-Benzのロゴ部分にはメタルプレートを使用しています。フロントとリアの4点セット。

110,250円 (105,000円)

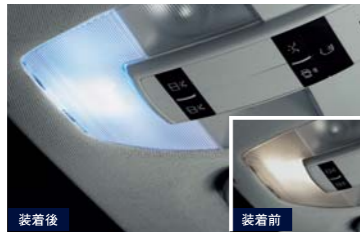

インテリアLEDライト

シャープな光で車内をよりいっそう明るく照らすインテリアライト。白色LEDを使用しているので木や地図が見やすくなります。
※写真の取付車両は実際と異なります。

8,400円 (8,000円)



サイドバイザー

スモークグレーのアクリル樹脂製。雨天走行時などの車内の換気、喫煙時などに便利です。

フロント用 (左右セット) 21,000円 (20,000円)
リア用 (左右セット) 20,790円 (19,800円)



コーナープロテクター

車庫入れなどで傷付きやすい前後バンパーのコーナーをガード。ボディカラーに合わせて、シルバー、ホワイト、ブラック/汎用の3色から選べます。Mercedes-Benz 刻印入り。

5,250円 (5,000円)



AMGドアロックピン

ステンレス製。AMGのロゴがさりげなくスポーティ。ドアロックピンはほかにもクロムドアロックピン(樹脂製、AMGロゴ無し、2,100円(前後ドア装着時))がございました。

前後ドア装着時 33,600円 (32,000円)

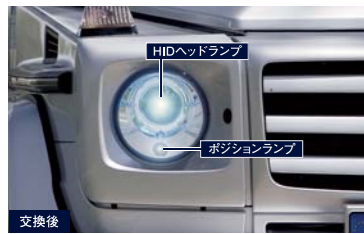

HIDヘッドランプ交換バルブ

標準装備のヘッドランプや、ポジションランプのバルブを交換することで、より蒼白でスタイリッシュなフロントビューを演出します。
※1台分2個必要。
※写真はイメージであり、実際の色合いとは異なる場合があります。

HIDヘッドランプ交換バルブ (2個セット) 69,300円 (66,000円)
ポジションランプ交換バルブ (2個セット) 15,750円 (15,000円)

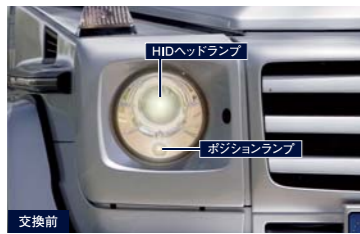

ポジションランプ交換バルブ

標準装備のヘッドランプや、ポジションランプのバルブを交換することで、より蒼白でスタイリッシュなフロントビューを演出します。
※1台分2個必要。
※写真はイメージであり、実際の色合いとは異なる場合があります。

HIDヘッドランプ交換バルブ (2個セット) 69,300円 (66,000円)
ポジションランプ交換バルブ (2個セット) 15,750円 (15,000円)



VICS受信ユニット

VICSとは、渋滞による規制や目的地までの所要時間などの情報を受信するシステムです。VICS対応のCOMANDシステムにメルセデス純正のVICs受信ユニットを装着すると、電波/ビーコンから発信される情報をルート検索に反映させることができます。
※VICs (Vehicle Information and Communication System)は、財団法人道路交通情報通信システムセンターの商標です。
※写真の取付車両は実際と異なります。

48,720円 (46,400円)



ETC車載器 (COMAND運動タイプ)

ユニット本体と小型・軽量の別体アンテナからなる純正のETC車載器。ナビゲーションとの連動により、料金所ではETC通行ゲートや料金も表示します。
※ETCアンテナ取付のためにアンテナ取付ブラケットが1個必要です。
※車両側ラジオに影響が生じることがあります。
※ETCカードは専用カードです。既存の一般カードをお持ちの方も、新たにクレジットカード会社へのお申し込みが必要となります。

26,670円 (25,400円)



ベーシックキャリア+

各種ホルダーと組み合わせることで、いろいろな用途が広がるベーシックキャリア。盗難防止用ロック付。スキー&スノーボードホルダーはスキー板およびスノーボードを確実に保持。積載数に合わせて、2種類ご用意しています。
※スキーのストックは積載できません。※写真の取付車両は実際と異なります。※写真の小物は商品に含まれません。

スキー&スノーボードホルダー (Mサイズ) 50,400円 (48,000円)
スキー&スノーボードホルダー (Lサイズ) 25,200円 (24,000円)

※価格は、2010年11月現在のメーカー希望小売価格(消費税込)です。〈 〉内は消費税抜き価格です。※価格には、取付工賃、塗装代などは含まれていません。一部には、別途取付部品が必要なものもあります。
※掲載写真は、商品の特徴を説明する為に商品以外のものが写っている場合があります。※仕様・価格は、予告なく変更及び販売終了することがありますので、あらかじめご了承ください。※商品によっては予約注文などの為、お取り寄せに時間がかかる場合があります。
※この他にもアクセサリを取り揃えております。アクセサリについての詳細は、お近くのメルセデス・ベンツ正規販売店までお問い合わせください。

Accessories

メルセデスの安心保証・アフターサービスサポート



さらなる安心を無料でお届けします。3年間・走行距離無制限。メルセデス・ベンツ正規販売店でご購入いただいた新車に無料で適用されます。



無料サポート (3年間)

一般保証

万が一の「製品不具合・初期故障」*1については、無料で修理を行います。

*1「製品不具合」とは、お車を構成する純正部品の材料または製造上の不具合を意味します。

24時間ツーリングサポート

- ① 24時間365日、コールセンターで対応します。
- ② 指定サービス工場までの牽引費用を負担します。
- ③ 修理完了時の引き取り・搬送費用を負担します。
- ④ 故障現場での、応急処置費用を負担します。
- ⑤ ドライバー・同乗者の方々のご帰宅、ご旅行継続などの費用を負担します。

メンテナンス保証

法定点検 + メーカー指定点検 (35ヵ月目まで) が無料

使用状況を判断してメンテナンスの時期をお知らせする「メンテナンスインジケーター」が点灯したタイミングで「法定点検+メーカー指定点検」を(35ヵ月目まで)無料で行ないます。

※車検取得に必要な点検整備費用、税金、保険料などの諸費用は有償となります。

定期交換部品 / 消耗部品 / 交換工賃 (36ヵ月目まで) が無料

弊社が規定する交換時期や走行距離に達したブレーキパッドやエンジンオイルなどの「定期交換部品 / 消耗部品」を無料で交換いたします。部品だけでなく、工賃や油脂類なども初回車検時まで(3年間)無料です。

メルセデス・ベンツ オートローン&リース

ライフスタイルにあわせて選べるファイナンスプラン

ウェルカムプラン (残価設定型)	ローン元金の一部を最終回のお支払いまで据置き、毎月のお支払い額を軽減します。	オープンエンドリース
ローン	残価のお支払いは以下の方法からお選びいただけます。 <ul style="list-style-type: none"> A 現金一括でのお支払い B 再ローン(車両継続使用) C 車両売却による精算 	リース
分割支払い金額 (毎月お支払い部分) 残価 (最終回お支払い部分)	契約満了時に、契約時にあらかじめ設定した残価と実際の査定価格との差額をご精算いただく方式です。満了時は、新車への乗り換え(残価精算後)および再リースからお選びいただけます。	契約満了時に、契約時にあらかじめ設定した残価と実際の査定価格との差額をご精算いただく方式です。満了時は、新車への乗り換え(残価精算後)および再リースからお選びいただけます。

※残価保証型ローン・リースなどお客様のライフスタイルにあわせたファイナンスプランを各種ご用意しています。



メルセデス・ケア終了後も、安心を支えるもの。メルセデス・ケア終了後も、有料で最長2年間にわたり継続してアフターサービスを受けられます。



有料サポート (2年間または1年間)

My Mercedes サポートの保証期間はご希望により、「2年プラン」「1年プラン」を選択可能です。

より長く安心に、とお考えの方に。 **2年プラン**

保証は1年ずつ、とお考えの方に。 **1年プラン**

1年プラン終了後、もう1年延長したい方に。 **再延長プラン**

- メルセデス・ケアにご加入されているお車の【一般保証】と【24時間ツーリングサポート】を、最長2年間、継続して行うサポートです。新車登録日から36ヵ月以内にお申し込みが必要です。
- My Mercedes サポートの【一般保証】は、メルセデス・ケアの【一般保証】とは一部内容が異なります。
- 新車登録日から3ヵ月以内にご契約いただくと、割引料金が適用されます。
- ファーストオーナー様だけでなく、セカンドオーナー様でもご加入いただくことができます。

Mercedes Care メンテナンス保証における 3年間無料の主な定期交換部品・油脂類 / 消耗部品

- エンジンオイル
- エンジンオイルフィルター
- ワイパーブレード
- ダストフィルター
- チャコールフィルター
- コンビネーションフィルター
- スパークプラグ
- トランスミッションオイル
- トランスミッションオイルフィルター
- ファンベルト(Vベルト)
- ブレーキ液
- ブレーキパッド
- ブレーキディスク
- ブレーキパッドセンサー
- 全てのランプバルブ
- AdBlue®

※メルセデス・ケア終了後は、メンテナンス保証は継続されません。

メルセデス・ベンツ自動車保険プログラム

充実の自動車保険 +

オリジナル安心サービス【Mercedes-Benzプロテクト】を無償でプラス
例えばこんなときにサービスを受けられます。

ボディプロテクト (最大27,000円まで)	運転ミスでドアミラーを壊にこすってしまった。	自宅駐車場でボディに傷をつけられた。
カーゴプロテクト (最大90,000円まで)	衝突した際に、車内に置いてあったパソコンが破損した。	衝突した際に、トランクに横んでいたゴルフセットが破損した。

※詳細については、メルセデス・ベンツ正規販売店までお問い合わせください。

全乗員がシートベルトを着用する。安全運転はそこから始まります。

このカタログでご紹介した走行性、快適性、安全性、環境適合性、それらはすべて、長い歴史の中で培われたメルセデスの真価です。そしていま、私たちがお届けするメルセデスは、最新の構造と機構を備えています。それでも決して完全に安全なクルマとは言えません。重要なのは、全乗員がシートベルトを必ず着用し、無理な運転を避けることです。ドライバー一人ひとりの協力がなければ、世界に先駆ける安全性も真価を発揮できません。人とクルマの輝かしい未来のために、あなたもぜひ安全運転を心がけてください。

- メルセデスの性能を有効に引き出し、機構を正しくお使いいただくために、ご購入の際は必ず取扱説明書をお読みください。
- Daimler AGでは、メルセデスの完成車両の品質を検査するため、工場出荷前に実走テストを行う場合があります。そのためご納車時に走行距離の数値が増えている場合があります。

※使用した写真及びイラストは、実際の仕様と異なる場合があります。また記載の仕様は予告なく変更することがありますのでご了承ください。※著作権は、Daimler AG及びメルセデス・ベンツ日本(株)に帰属しますので、無断転載を禁じます。※ESP®は、Daimler AGの登録商標です。※AdBlue®は、ドイツ自動車工業会(VDA)の登録商標です。※Bluetooth®は、Bluetooth SIG, Inc.の登録商標です。※VICS (Vehicle Information and Communication System)は、財団法人 道路交通情報通信システムセンターの商標です。※ETCは財団法人道路システム高度化推進機構の登録商標です。※iPad®/iPhone®/iPod touch®/iPod®は、Apple Inc.の商標です。※撮影・印刷条件により、ボディカラー及び内装等が実車と異なって見えることがありますのでご了承ください。※装備の詳細につきましては、別冊のData Informationをご参照ください。※このカタログの内容は、2010年11月現在のものです。



メルセデスの世界を手のひらに。Mercedes-Benz Home App誕生。

メルセデス全車種を網羅したiPad®/iPhone®/iPod touch®専用のポータルアプリが誕生しました。メルセデスの最新情報はもちろん、全クラスの概要と見積もりシミュレーション機能を搭載した専用アプリへのリンクなど、メルセデスの情報がいつでもどこでも楽しめます。App Storeで「メルセデス ベンツ」と検索してください。

(主なコンテンツと機能) ●最新情報(プレスリリース、イベント・キャンペーン情報など)。●メルセデス・ベンツの歴史。●全国の販売店や試乗車の検索。●メールマガジン登録。●メルセデス・コールへ電話発信(iPhone®のみ)。●最寄りの販売店表示や電話発信(iPhone®のみ)、現在地からのルート案内(Wi-Fi / GPS 機能搭載機種)。

メルセデス・ベンツ日本オフィシャルホームページ
<http://www.mercedes-benz.co.jp>

AMGオフィシャルサイト
<http://www.mercedes-amg.jp>

オフィシャルモバイル/iPhone®サイト
<http://m.mercedes-benz.co.jp>



総輸入元

メルセデス・ベンツ日本株式会社 〒106-8506 東京都港区六本木1-9-9 六本木ファーストビル

お求めは、メルセデス・ベンツ正規販売店ネットワークへ。