

# The G-Class Data Information

Technical data

Dimensions

Price list

Equipment

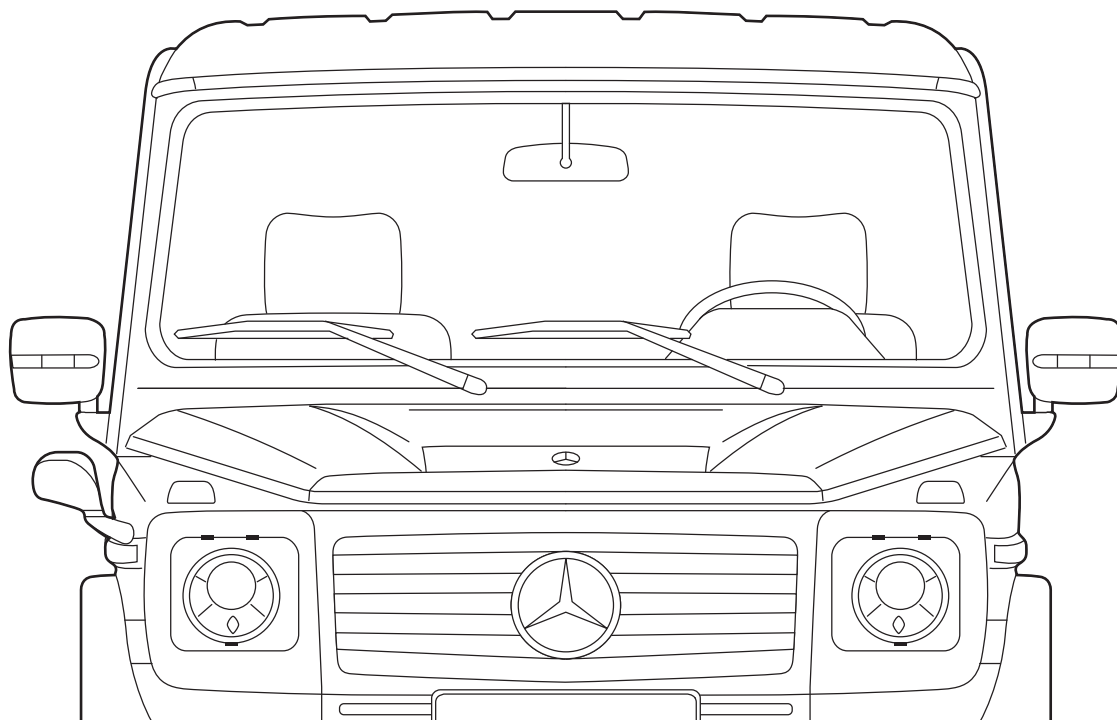

Mercedes-Benz

## Technical data

●車名:メルセデス・ベンツ	<p>G 550 ロング</p>	<p>G 55 AMG ロング</p>	
■車両型式	<p>ABA-463236</p>	<p>ABA-463270</p>	
■低排出ガス車認定 (平成17年基準)	<p>—</p>	<p>—</p>	
■平成22年度燃費基準達成車 (ガソリン車)	<p>—</p>	<p>—</p>	
■運転タイプ	<p>ステアリング トランスミッション</p>	<p>左 電子制御5速A/T</p>	<p>左 電子制御5速A/T</p>
■駆動方式	<p>4輪駆動</p>	<p>4輪駆動</p>	
■エンジン			
<p>エンジン型式</p>	<p>273</p>	<p>113M55</p>	
<p>種類・シリンダー数</p>	<p>DOHC V型8気筒</p>	<p>SOHC V型8気筒スーパーチャージャー付</p>	
<p>総排気量</p>	<p>cc</p> <p>5,461</p>	<p>5,438</p>	
<p>ボア×ストローク</p>	<p>mm</p> <p>98.0×90.5</p>	<p>97.0×92.0</p>	
<p>最高出力</p>	<p>kW/rpm (EEC)</p> <p>285/6,000</p>	<p>373/6,100</p>	
<p>PS/rpm (EEC)</p>	<p>387/6,000</p>	<p>507/6,100</p>	
<p>最大トルク</p>	<p>N・m/rpm (EEC)</p> <p>530/2,800～4,800</p>	<p>700/2,750～4,000</p>	
<p>kg・m/rpm (EEC)</p>	<p>54.0/2,800～4,800</p>	<p>71.4/2,750～4,000</p>	
<p>圧縮比*</p>	<p>10.5</p>	<p>9.0</p>	
<p>燃料供給方式</p>	<p>電子制御式</p>	<p>電子制御式</p>	
<p>使用燃料/燃料タンク容量</p>	<p>ℓ</p> <p>無鉛プレミアム・ガソリン/96</p>	<p>無鉛プレミアム・ガソリン/96</p>	
■重量・定員			
<p>車両重量</p>	<p>kg</p> <p>2,450</p>	<p>2,500</p>	
<p>乗車定員</p>	<p>名</p> <p>5</p>	<p>5</p>	
■性能			
<p>最小回転半径*</p>	<p>m</p> <p>6.2</p>	<p>6.2</p>	
<p>燃料消費率10-15モード(国土交通省審査値)* km/ℓ</p>	<p>—</p>	<p>—</p>	
<p>主要燃費向上対策</p>	<p>可変バルブタイミング</p>	<p>可変バルブタイミング、過給機、インタークーラー</p>	
■寸法			
<p>全長</p>	<p>mm</p> <p>4,530</p>	<p>4,530</p>	
<p>全幅</p>	<p>mm</p> <p>1,810</p>	<p>1,860</p>	
<p>全高</p>	<p>mm</p> <p>1,970</p>	<p>1,950</p>	
<p>ホイールベース</p>	<p>mm</p> <p>2,850</p>	<p>2,850</p>	
<p>トレッド(前)</p>	<p>mm</p> <p>1,500</p>	<p>1,500</p>	
<p>トレッド(後)</p>	<p>mm</p> <p>1,500</p>	<p>1,500</p>	
<p>最低地上高</p>	<p>mm</p> <p>235</p>	<p>215</p>	
<p>トランクスペース(VDA方式)</p>	<p>ℓ</p> <p>480～2,250</p>	<p>480～2,250</p>	
■ブレーキ(前/後)	<p>ベンチレーテッドディスク/ディスク</p>	<p>ベンチレーテッドディスク/ベンチレーテッドディスク</p>	
■タイヤサイズ(前/後)	<p>265/60R18/265/60R18</p>	<p>275/55R19/275/55R19</p>	

\*：PHP届出車は通常の型式指定車とは申請形態が異なります。このため、国土交通省届出値ではなく、参考値となりますので、ご注意ください。

■記載の諸元は予告なく変更することがありますのでご了承ください。また上記諸元表は輸入自動車特別取扱制度（PHP制度）申請値を基に作成してありますので、メーカー発表の資料に記載されるものと異なる場合もあります。

■燃料消費率は定められた試験条件のもとでの値です。実際の走行時には気象、道路、車両、運転、整備などの条件が異なってきますので、それに応じて燃料消費率は異なります。

## Price list

■ 価格		
	G 550 ロング	G 55 AMG ロング
車両本体価格	13,400,000円	17,800,000円
消費税抜き価格	12,761,905円	16,952,381円

※車両本体価格はすべて希望小売価格であり、付属品価格及び税金（消費税を除く）、保険料、登録などに伴う諸費用を含まない参考価格です。※販売価格は、メルセデス・ベンツ正規販売店にお問い合わせください。※上記の費用以外にリサイクル料金が別途必要になります。

## Dimensions

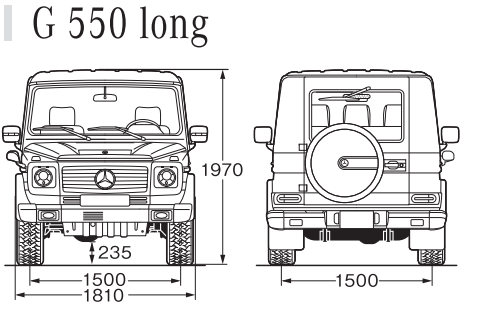
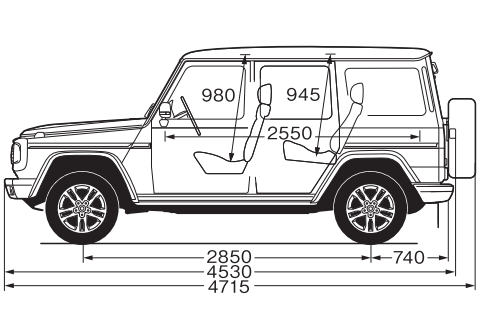
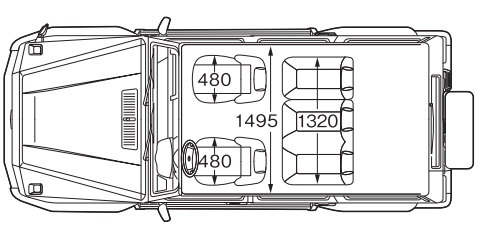
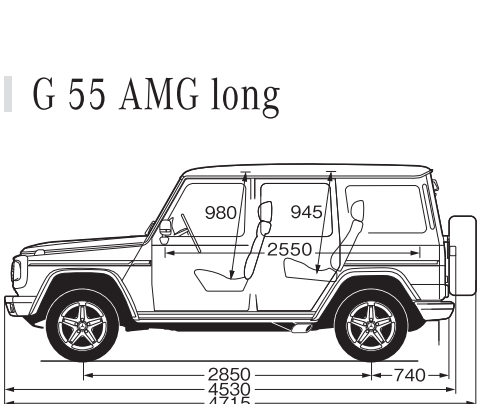
<b>G 550 long</b>	
<b>G 55 AMG long</b>	
	
	
	単位：mm

## Equipment

モデル別標準・オプション装備
●は標準装備
◐は推奨パッケージオプション
○はオプション(受注生産のため納期にお時間がかかります)
◑はパッケージオプション(受注生産のため納期にお時間がかかります)
━は設定なし

	G 550 ロング	G 55 AMG ロング
■セーフティ	<p>ABS (アンチロック・ブレーキング・システム)</p> <p>●</p> <p>BAS (ブレーキアシスト)</p> <p>●</p> <p>4ESP® (4 エレクトロニック・スタビリティ・プログラム)</p> <p>●</p> <p>コーナリングライト</p> <p>●</p> <p>パークトロン尼克 [リア]</p> <p>●</p> <p>タイヤ空気圧警告システム</p> <p>●</p> <p>ベルトフォースリミッター付シートベルトテンショナー [前席・後席左右]</p> <p>●</p> <p>3 点式シートベルト&amp;ヘッドレスト [全 5 席]</p> <p>●</p> <p>SRS エアバッグ [運転席・助手席]</p> <p>●</p> <p>SRS ウィンドウバッグ</p> <p>●</p> <p>シートセンサー [助手席]</p> <p>●</p> <p>NECK PRO アクティブヘッドレスト [前席]</p> <p>●</p> <p>ISO-FIX 対応チャイルドセーフティシート固定装置</p> <p>●</p> <p>クラッシュセンサー連動機能</p> <p>●</p> <p>ドアロック自動解除</p> <p>●</p>	<p>●</p> <p>●</p> <p>●</p> <p>●</p> <p>●</p> <p>●</p> <p>●</p> <p>●</p> <p>●</p> <p>●</p> <p>●</p> <p>●</p> <p>●</p> <p>●</p> <p>●</p> <p>●</p> <p>●</p> <p>●</p> <p>●</p>
■シャーシ	<p>AMG スポーツサスペンション</p> <p>●</p> <p>クロスカンントリーギア</p> <p>●</p> <p>電子制御ディファレンシャルロック</p> <p>●</p>	<p>●</p> <p>●</p> <p>●</p>
■外装	<p>18 インチ 5 ツインスポークアルミホイール</p> <p>●</p> <p>AMG 19 インチ 5 スポークチタニウムグレーペイントアルミホイール</p> <p>━</p> <p>バイキセノンヘッドライト&amp;ヘッドライトウォッシャー</p> <p>●</p> <p>フォグランプ [フロント・リア]</p> <p>●</p> <p>サイドアンダーミラー</p> <p>●</p> <p>スライディングルーフ</p> <p>●</p> <p>ステンレス製サイドステップ</p> <p>●</p> <p>ステンレス製スベアタイヤカバー</p> <p>●</p> <p>ハイマウントストップランプ</p> <p>●</p> <p>リアワイパー</p> <p>●</p> <p>シルバーフロントグリル</p> <p>◐*1</p> <p>AMG オーバーフェンダー</p> <p>━</p> <p>AMG ツインクロームエグゼースシステム</p> <p>━</p>	<p>━</p> <p>●</p> <p>●</p> <p>●</p> <p>●</p> <p>●</p> <p>●</p> <p>●</p> <p>●</p> <p>●</p> <p>●</p> <p>●</p> <p>●</p> <p>●</p> <p>●</p> <p>●</p> <p>●</p> <p>●</p> <p>●</p> <p>●</p> <p>●</p>
■内装	<p>本革シート</p> <p>●</p> <p>アルカンターラ® ルーフライナー</p> <p>◊</p> <p>本革巻ウォールナットウッドステアリング&amp;シフトノブ</p> <p>●</p> <p>ウォールナットウッドセンターコンソールパネル</p> <p>●</p> <p>ウォールナットウッドアシストグリップ</p> <p>●</p> <p>クロームトリムインテリア*2</p> <p>◊*1</p> <p>レザーダッシュボード</p> <p>━</p> <p>前席 <ul style="list-style-type: none"><li>メモリー付リワードシート*3</li> <li>電動ランバーサポート</li> <li>AMG メーターパネル</li> <li>アームレスト</li></ul> </p> <p>●</p> <p>●</p> <p>●</p> <p>●</p> <p>後席 <ul style="list-style-type: none"><li>分割可倒式シート(分割比率2:1)</li> <li>シートヒーター [前席・後席]</li> <li>フロアマット</li></ul> </p> <p>●</p> <p>●</p> <p>●</p>	<p>●</p> <p>○293,000 (279,048)</p> <p>●</p> <p>●</p> <p>●</p> <p>●</p> <p>●</p> <p>●</p> <p>●</p> <p>●</p> <p>●</p> <p>●</p> <p>●</p> <p>●</p> <p>●</p> <p>●</p> <p>●</p> <p>●</p> <p>●</p> <p>●</p> <p>●</p>
■機能装備	<p>マルチファンクションステアリング</p> <p>●</p> <p>電動チルト&amp;テレスコピックステアリング</p> <p>●</p> <p>イージーエントリー [ステアリング]</p> <p>●</p> <p>クルーズコントロール&amp;可変スピードリミッター</p> <p>●</p> <p>ティップシフト</p> <p>●</p>	<p>●</p> <p>●</p> <p>●</p> <p>●</p> <p>●</p> <p>●</p> <p>●</p> <p>●</p> <p>●</p> <p>●</p> <p>●</p> <p>●</p> <p>●</p> <p>●</p> <p>●</p> <p>●</p> <p>●</p>

数字はメーカー装着の場合のオプション装備品価格(単位:円)を表します。

( )内は消費税抜きの価格となります。

# Equipment

モデル別標準・オプション装備 ●は標準装備 ◎は推奨パッケージオプション ○はオプション(受注生産のため納期にお時間がかかります) ◇はパッケージオプション(受注生産のため納期にお時間がかかります) —は設定なし

数字はメーカー装着の場合のオプション装備品価格(単位:円)を表します。  
( )内は消費税抜きの価格となります。

	G 550 ロング	G55 AMG ロング
■ 機能装備	電動調整・可倒式ヒーター・ドアミラー(ウインカー・足元照明内蔵)	●
	リバーズポジション機能付ドアミラー[助手席側]	●
	自動防眩ルームミラー&ドアミラー	●
	レインセンサー	●
	オートライト	●
	外気温度計	●
	パワーウインドウ	●
	照明ミラー付サンバイザー	●
	シートバックポケット	●
	乗降用ライト	●
	12V 電源ソケット[助手席・後席・ラゲッジルーム]	●
	アンビエントライト	◇
	リーディングライト[後席]	●
	セーフティネット	●
	リモートコントロールセントラルロック	●
	メモリー付エレクトロニックキー	●
	タッチスタート	●
	イモビライザー	●
	盗難防止警報システム	●
	牽引防止機能、室内センサー	●
AMG スポーツエグゾーストシステム	—	
■ 空調	クライメートコントロール(左右独立調整)	●
	マイクロエアフィルター&チャコールフィルター	●
■ オーディオ/ビジュアル & コミュニケーション	COMAND システム	
	6.5 インチワイドディスプレイ、音声認識機能、ナビゲーション機能:HDD ナビゲーション、オーディオ/ビジュアル機能:AM/FM ラジオ、テレビ**、DVD ビデオ、CD、ミュージックレジスター、SD カードスロット	●
	メディアインターフェース**	●
	携帯電話ハンズフリー機能(Bluetooth® 携帯電話対応)**	●
	9スピーカー	●
		●

## Package option

■ ラグジュアリーパッケージ	シルバーフロントグリル、クロームトリムインテリア**、アンビエントライト、アルカンターラ® ルーフライナー	◇450,000 (428,572)	●(アルカンターラ® ルーフライナーを除く)
■ クロームパッケージ	シルバーフロントグリル、クロームトリムインテリア**	◎98,000 (93,334)	●

\*1: クロームパッケージをオプション装着された場合は◎推奨パッケージオプションとなります。\*2: シフトゲートパネル、左右フロントパワーシート操作パネル、左右フロントドアスピーカーにクロームトリムが装着されます。\*3: ドアミラーおよびステアリングのポジションもメモリーされます。\*4: 地上デジタルテレビ放送対応(12 セグ)です(地上アナログ放送は、2011年7月に終了することが予定されています)。デジタル放送中継局は各地で多数開設済み、また開設予定となっておりますが、現時点においては地上デジタル放送を開始していない地域や、放送を開始している地域でも視聴できないエリアが存在しております。詳細は社団法人地上デジタル放送推進協議会(D-pa)[http://www.dpa.or.jp]にてご確認ください。\*5: グローブボックス内の外部入力端子でデジタル・オーディオプレーヤーなどの接続が可能です。\*6: 携帯電話接続ケーブルの設定はありません。携帯電話ハンズフリー機能は、Bluetooth® に対応した携帯電話でのみ使用できます。また、通話料などは別途お客様のご負担となります。ご利用いただける携帯電話の機種につきましては、お近くのメルセデス・ベンツ正規販売店までお問い合わせください。

※アルカンターラ® は、アルカンターラ社の登録商標です。※Bluetooth® は、Bluetooth SIG, Inc. の登録商標です。\*ESP® は、Daimler AG の登録商標です。

■記載の仕様は予告なく変更することがありますのでご了承ください。■このデータインフォメーションの内容は、2010年11月現在のものです。

■受注生産は、納車までにお時間がかかります。またオプションの組み合わせにより、納車までにお時間がかかります。詳細につきましては、メルセデス・ベンツ正規販売店までお問い合わせください。

製造事業者: Daimler AG

総輸入元

メルセデス・ベンツ日本株式会社 〒106-8506 東京都港区六本木1-9-9 六本木ファーストビル

お求めは、メルセデス・ベンツ正規販売店ネットワークへ。

MCO-0611-4.4-HT TEMP-QNPJBJA0518- A-01