

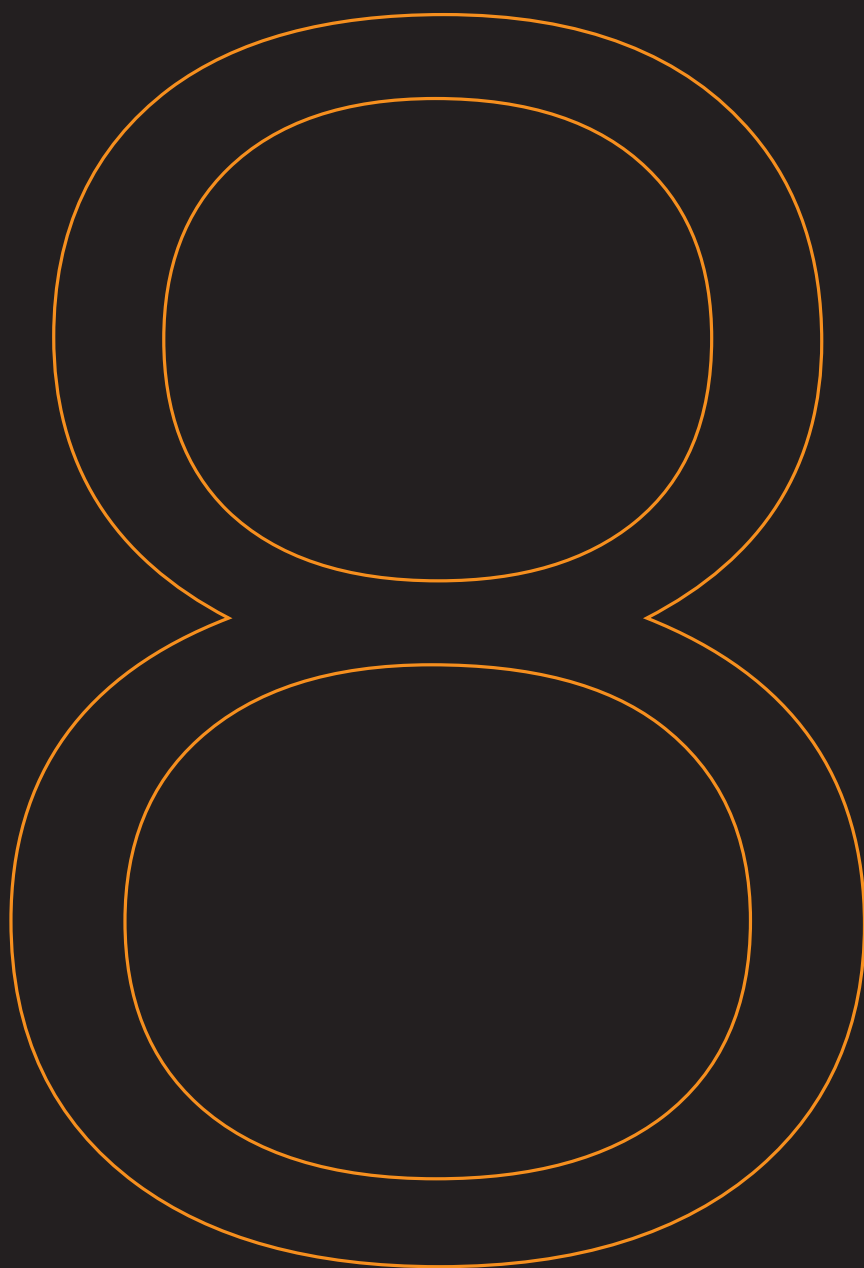

駆けぬける歓び



BORN ELECTRIC.



THE NEW BMW i8 ROADSTER, AND THE NEW BMW i8 COUPÉ.



www.bmw.co.jp/i8

INNOVATION AND TECHNOLOGY.



18 ドライブトレイン/ドライビング・ダイナミクス



22 セーフティ/ドライバー・アシスタンス



24 BMW i ConnectedDriveサービス



26 スムーズな充電/モビリティサービス

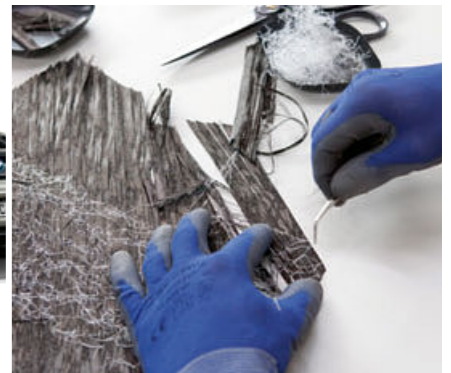

28 サステナビリティ

INDIVIDUALITY AND DIVERSITY.



30 エクステリア・デザイン



34 インテリア・デザイン



38 装備ハイライト



42 サービス

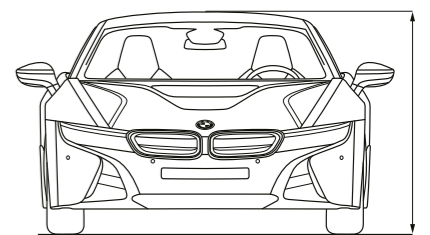

43 諸元

※写真は日本仕様とは一部異なります。また、一部オプションを含みます。



極限に
挑む者だけが、
新しい世界を突き進む。



孤高を
貫く者だけが、
異彩を放ち続ける。



A BMW Z4 convertible in a vibrant orange color is parked on a city street at night. The car is positioned in front of a building with large glass windows and a sign that reads "GALERÍA D'ARTES CONTEMPORÁNEO". The scene is illuminated by streetlights, creating a warm, golden glow. A wooden bench is visible in the foreground on the right, and a "no parking" sign is on the left. The overall atmosphere is sophisticated and urban.

洞察を
極めた者だけが、
未知を解き明かす。



先頭を
走る者だけが、
道を切り拓く。





力を
操る者だけが、
未来を加速させる。



基礎を
築いた者だけが、
創造性を発揮する。



先進に、
さらなる前進を。

ニューBMW i8 ロードスター、
ニューBMW i8 クーペ、誕生。

ニューBMW i8 ロードスター、 ニューBMW i8 クーペの パワートレインとドライビング・ダイナミクス。

強烈なパワーと、鮮烈な存在感。



ニューBMW i8 ロードスター、ニューBMW i8 クーペは、さらなるドライビング・ダイナミクスと俊敏性を徹底的に追求して設計されたスポーツカーです。パワフルな電気モーターと直列3気筒BMWツインパワーターボエンジン、そしてステップロニック付6速オートマチックトランスミッションで構成される駆動システムが、卓越した加速性能と燃費性能を実現し、ハイボルテージリチウムイオン・バッテリーは電気駆動のみでの航続距離を最大54.8kmまで延長します*1。インテリジェントな

4輪駆動システムとダイナミックダンピング・コントロールによって、BMWならではのダイナミックな走りの喜びはより確かなものに。さらにパッセンジャー・セル(ライフ・モジュール)とシャシー・コンポーネント(ドライブ・モジュール)の2つのユニットで構成される革新的なLifeDrive構造は、車両の低重心化に貢献するだけでなく、カーボン・ファイバー強化樹脂(CFRP)の採用によって大幅な軽量化も実現。安定性と安全性を格段に向上させています。

カーボン・ファイバー強化樹脂(CFRP)製パッセンジャー・セル:ライフ・モジュールと呼ばれるカーボン・ファイバー強化樹脂(CFRP)製のパッセンジャー・セルは、製造技術の上でも画期的と言えます。これまでカーボン製パッセンジャー・セルは手作業で生産しなければならず、生産コストがかかり過ぎるという理由だけで長い間採用されませんでした。しかしBMW iは、カーボン製パッセンジャー・セルの量産化を世界で初めて成功させ、自動車製造における新たな定義を示しました。スチールの代わりにカーボンを使用することで、最大約50%の軽量化を実現しています。アルミニウムと比較しても、最大約30%軽量化されます。

ルーフ・コンセプト*2:張りのある3層のファブリック製ソフトトップが、ハードトップと比べても遜色のない優れた遮音性と快適な車内環境を確保します。垂直のリヤ・ウィンドーは独立して開閉が可能のため、ソフトトップを閉じている時でも新鮮な外気に触れることができます。

ドライブ・モジュール:ニューBMW i8 ロードスター、ニューBMW i8 クーペのドライブ・モジュールには軽量のアルミニウム合金が採用され、構造エレメントと衝突エレメント、パワートレイン、ハイボルテージリチウムイオン・バッテリーといったすべてのシャシー・コンポーネントが含まれます。

カーボン・ファイバー強化樹脂(CFRP)製ルーフ*3:ニューBMW i8 クーペのルーフには、パッセンジャー・セルと同様のカーボン・ファイバー強化樹脂(CFRP)を採用。車両の軽量化を実現するだけでなく、流れるような弧を描く優美なフォルムによって、卓越したエアロダイナミクスを発揮します。

*1: リチウムイオン・バッテリーは長寿命が特徴です。新車登録日から8年、もしくは走行距離100,000km以内にバッテリーの修理が必要になった場合は、BMW i 販売店が無償で修理いたします。詳細は「BMW i ハイボルテージバッテリー品質証明書」をご覧ください。

*1: 充電電力使用時走行距離(JC08モード)は定められた試験条件での値です。使用環境(気象、渋滞等)や運転方法(急発進、エアコン使用等)に応じて数値は大きく異なります。
*2: BMW i8 ロードスターにのみ装備されます。
*3: BMW i8 クーペにのみ装備されます。

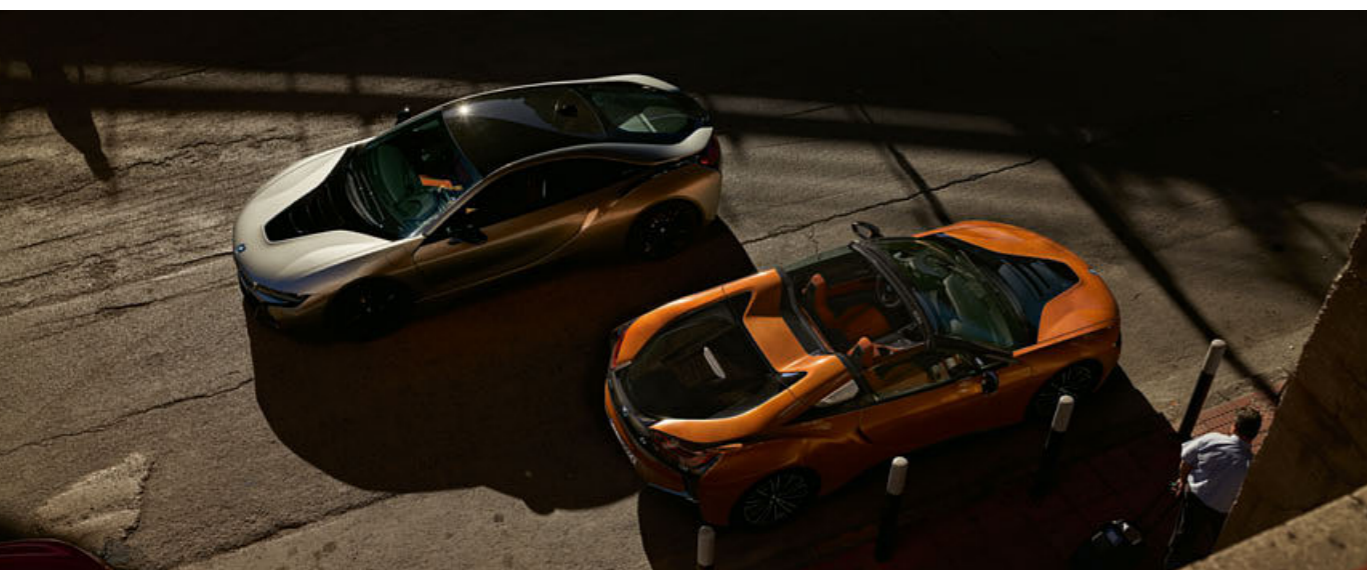

前輪駆動+後輪駆動 =
インテリジェントな4輪駆動システム。

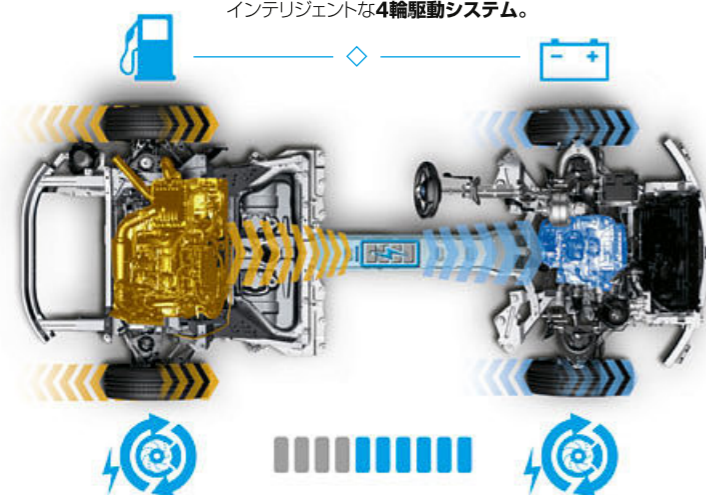

後輪駆動。BMWツインパワー・ターボ・エンジンが後輪を駆動。

前輪駆動。電気モーターが前輪を駆動。

フルトラクションのための4輪駆動システム:ニューBMW i8 ロードスター、ニューBMW i8 クーペは、4輪を介してそのパワーを発揮し、トラクションとコントロールを向上させます。フロント・アクスルの上に配置された電気モーターが発生する圧倒的なトルクと6速オートマチック・トランスミッション（ステップトロニック付）を介して伝達されるリヤ・アクスル上のガソリン・エンジンによる卓越したパフォーマンスを利用。この2つの駆動システムの組み合わせによって、いかなる状況においても最適な駆動バランスを実現します。ニューBMW i8 ロードスター、ニューBMW i8 クーペは、電気モーターのみで走行することも可能です。しかし、電気モーターとガソリン・エンジンの2つの駆動システムを組み合わせることで、互いの特徴を完璧に補完し、それぞれの走りの長所をより理想的に発揮できます。例えば、コーナーに進入する際に前後の駆動力を調整し、後輪へより多くのトルクを割り当てること

で、理想的なコーナリングを実現。また、濡れた路面や乾燥した道を走行する場合にも、加速時に4輪すべてのトラクションを最大限に発揮させ、安定性を限界まで引き上げることが可能です。さらに路面が凍結する冬にも、4輪がインテリジェントに駆動し、トラクションと安全性を向上させ、前後のアクスルを個別に駆動させるメリットを実感できます。このように、ニューBMW i8 ロードスター、ニューBMW i8 クーペの加速性能は、極めてダイナミックな体験をもたらし、幅広い速度域にわたってその喜びを享受できます。

6速オートマチックトランスミッション(ステップトロニック付):ステップトロニック付の6速オートマチック・トランスミッションは、リヤ・アクスル上のBMWツインパワー・ターボ・ガソリン・エンジンと結合され、プラグイン・ハイブリッド・システムと合わせ完璧に調整されています。セレクター・レバーで「スポーツ」モードを選択すればギヤ・シフトは高速化され、マニュアルでの操作も可能になります。フロント・アクスルに配置された電気モーターは、2速トランスミッションに結合されています。



ダイナミック・ダンピング・コントロール:ダイナミック・ダンピング・コントロールは、サスペンションのダンピング特性をドライバーの運転スタイルに合わせて調整。コーナリング時の安定性を高めたり、ドライビング・ダイナミクスの最適化に寄与します。快適な乗り心地を重視した標準設定の「コンフォート」モードの他、ショック・アブソーバーを硬めに調整し、スポーティでダイナミックなドライビングを実現する「スポーツ」モードも用意されており、セレクター・レバーでいつでも選択することができます。また、ダイナミック・ダンピング・コントロールは選択中のモードに関係なく、必要に応じて瞬時に個々のホイールにおけるダンパーの減衰力を調整し、走行安定性と安全性を高めます。

ニューBMW i8 ロードスター、 ニューBMW i8 クーペの ドライバー・サポート機能と安全性能。

未来へ続くセーフティ。



ニューBMW i8 ロードスター、ニューBMW i8 クーペは、ドライバー・サポート機能と安全性能においてもイノベーションを実証しています。例えば、最新のBMWレーザー・ライト*は、従来のLEDヘッドライトの約2倍に相当する最長600mまでの距離を照射し、その視認性を格段に高めています。もちろん夜間だけでなく、日中の走行においてもさまざまな機能がドライバーを多角的に支援します。カメラを利用した数々のシステムが、衝突事故や歩行者との接触を未然に防止し、非常時には自動でブレーキを作動。また、駐車時や見通しの悪い路地などの走行時には、あらゆる

角度からクルマ周囲の状況をバーチャルに画像で表示し、運転をサポートします。さらに接近警告機能が、前方や左右に車両や歩行者が接近すると警告を発し、インフォメーション・ディスプレイに表示します。ニューBMW i8 ロードスター、ニューBMW i8 クーペでは、ドライバーが路上での予期せぬリスクにも冷静に対処し、常にリラックスして運転できる万全の環境を提供しています。

ドライビング・アシスト:数々の安全装備をパッケージングしたドライビング・アシストは、路上における危険を未然に防いだり、万が一の事故の際にはその影響を最小限に抑えるようさまざまな局面で運転をサポートします。ドライビング・アシストには、衝突回避・被害軽減ブレーキ、リヤビュー・カメラ、サラウンド・ビュー・システムが含まれます。

車両接近通報装置:ニューBMW i8 ロードスター、ニューBMW i8 クーペでの電気走行時はほぼ無音となるため、走行速度が30km/hを下回るとシステムがタービンのようなノイズを発生させ、歩行者など周囲の道路利用者に車両の接近を知らせて注意を促します。

BMWレーザー・ライト*:ハイビーム・モードを設定し、約70km/h以上で走行すると、レーザー・ライトが自動的に点灯し、従来のLEDヘッドライトのロービームの約2倍に相当する最長600mまでの距離を照射。夜間の視認性を飛躍的に高め、安全性を向上させています。BMWレーザー・ライトを搭載したヘッドライトには、ブルーのデザイン・アクセントに加えて「BMW Laserlight」のロゴがあしらわれ、その革新性を象徴しています。

LEDヘッドライト:極めて高輝度なフルLEDヘッドライトでは、ハイ/ロービーム、スモール・ライト、デイトタイム・ランニング・ライト、ターン・インジケータに最新鋭のLEDテクノロジーが採用されています。路面を最適に照らし出し、夜間走行における視認性を格段に向上。また、高速走行時のロービームの照射範囲が自動的に可変し、照射距離を伸ばす機能が設定されるなど周囲の状況に応じて、システムが照射範囲を自動的に制御します。スモール・ライトとデイトタイム・ランニング・ライトは、独創的なU字形のデザインで、見紛うことなきニューBMW i8 ロードスター、ニューBMW i8 クーペの個性を主張します。

※ ご使用の前には、取扱説明書にて各機能の原理や操作方法を必ずご確認ください。運転者には、いかなる場合でも安全運転を行う義務があります。本機能は、運転者が責任を持って安全運転を行うことを前提とした「運転支援技術」であり、運転者に代わって車が自律的に安全運転を行う、完全な自動運転ではありません。システムの認識性能には限界があるため、路面状況や気象条件等によってはシステムが作動しない場合や、不適正にまたは理由なく作動する可能性があります。そのため、安全確認や運転操作をシステムに委ねる運転は、重大な事故につながる危険があります。常にご自身の責任で交通状況に注意し安全運転を心がけてください。

* オプション

ニューBMW i8 ロードスター、 ニューBMW i8 クーペの コネクティビティ。

さらなる未来へと繋がる、革新技术。

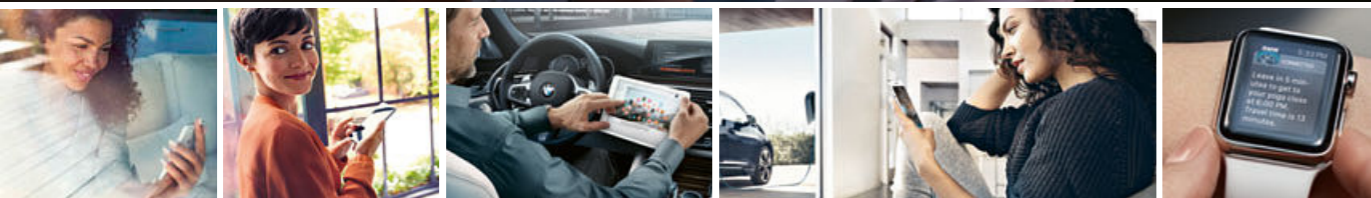
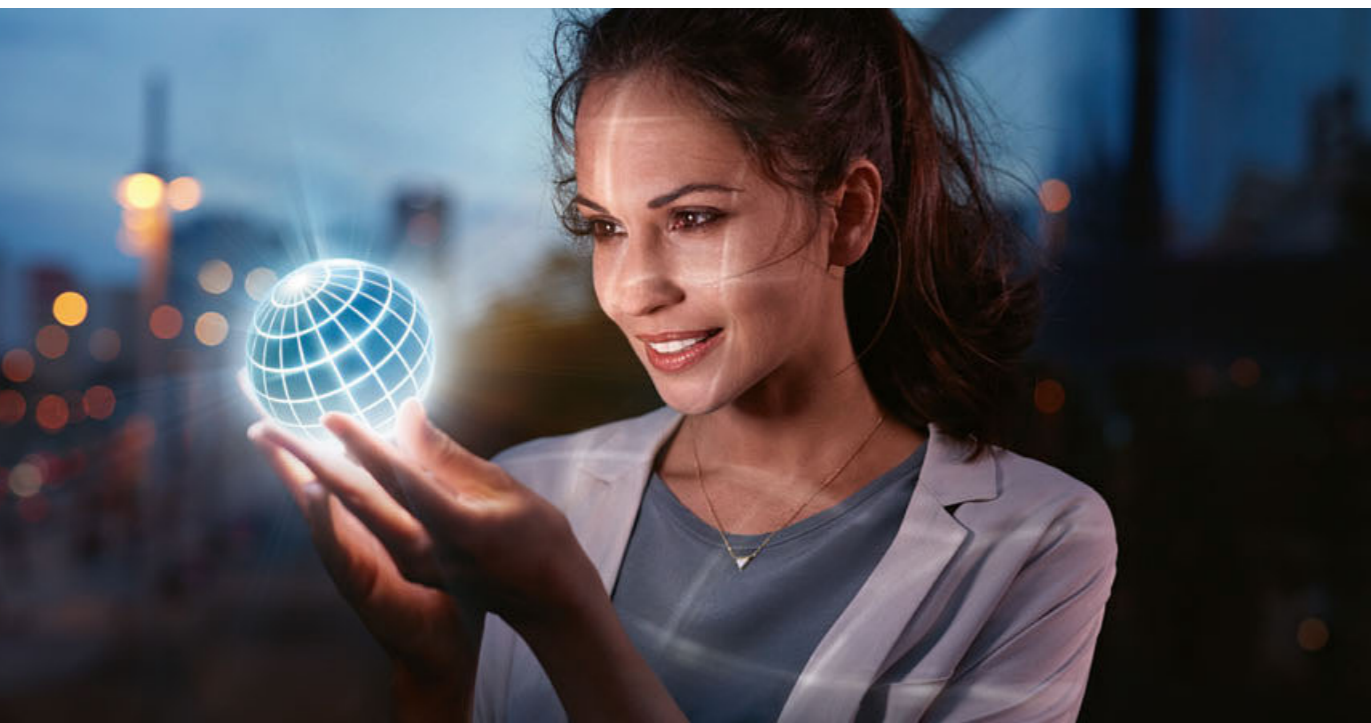

BMW i ConnectedDriveは、日常における移動をよりスムーズにし、目的地まで時間通りにリラックスして到着できるようサポートするパーソナル・モビリティ・アシストです。スマートフォン・アプリ*1やスマートウォッチ*1と同期することで、車外からも必要な情報をシームレスに共有することができます。Google*2マップなどの地図アプリあるいはウェブ上で検索した目的地に関するデータも簡単かつ快適にBMW i ConnectedDriveに

取り込み、ワンクリックで車載のナビゲーション・システムに転送することが可能です。システムは現在地とリアルタイムの交通状況から到着時間を割り出し、常に最新の情報を表示します。また、走行中に不測の交通障害が発生したり、目的地付近の駐車場に空きが見つからないなどの理由で到着が遅れる場合は、車内からSMSで相手先に更新された到着見込み時間を知らせる便利な機能もついています。



リモートサービス*3:BMW i リモートAppを使えば、車両のロック/ロック解除などさまざまな機能を遠隔操作できます。このアプリでは、BMW i ConnectedDriveカスタマー・ポータルと同様に、航続距離、ウインドーやドアの開閉状態といった車両情報を呼び出すことも可能です。



スピーチ・コントロール(音声入力システム):自然な話し言葉でも正しく認識でき、通信装置を介したセンター・サーバーによる音声処理で、さまざまな状況に合わせて音声認識率を最適に調整します。これにより、テキスト・メッセージや電子メールの音声認識が大きく向上しています。



シェア・ライブトリップ・ステータス機能*3:運転中でも安全に、ご家族やご友人へあなたの到着予想時刻や現在地を知らせることができます。

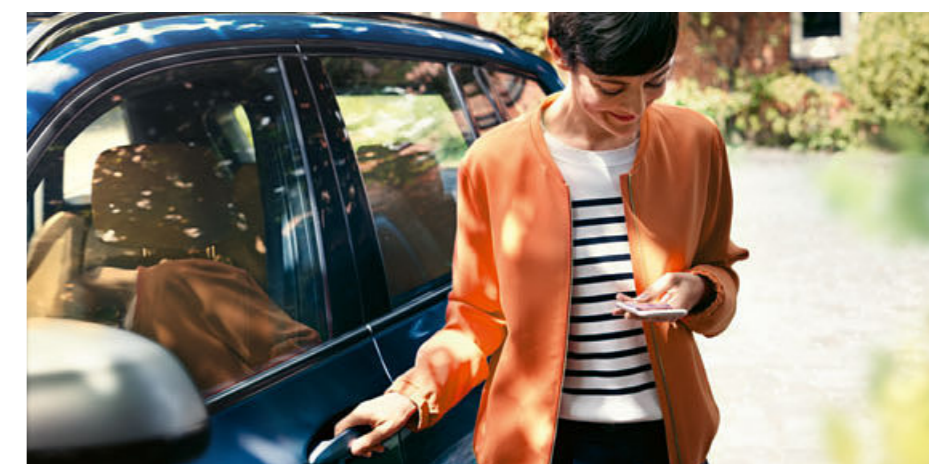

バッテリー・ガード:BMWテレサービスのバッテリー・ガードは、例えばバッテリー電圧が規定より低下すると、車両からBMW i 指定サービス工場へ自動的に通知を送ります。

*1:一部機種やOSによっては、ご利用いただけない場合があります。
*2: ©2015 Google Inc. All rights reserved. GoogleおよびGoogleロゴはGoogle Inc.の登録商標です。

*3: 本サービスは、BMWが契約する事業者が提供するモバイルネットワークの電波が届かない場所ではご利用いただけない場合があります。
* スマートフォンの画面は実際に表示されるものとは異なります。

ニューBMW i8 ロードスター、 ニューBMW i8 クーペの スムーズな充電とモビリティ・サービス。

スポーティかつフレキシブル。



先進のモビリティ・サービス:ニューBMW i8 ロードスターやニューBMW i8 クーペでどこへ出かけようと、加速化する公共充電ステーションの拡充によって、外出先での充電もよりスムーズに行えるようになりました。BMWが提供する公共充電ステーション利用サービス「ChargeNow」に会員登録をすれば、全国ネットワークの提携充電ステーションがカード1枚でいつでも自由に使えるようになります。また、BMW i ConnectedDriveによって、HDDナビゲーションシステムやスマートフォン*1に利用可能なすべての充電ステーションを表示させることもできます。



ChargeNow:BMWが提供する会員制の公共充電ステーション利用サービスです。全国ネットワークの提携充電ステーションが、カード一枚でいつでも自由に使えるようになります。また、新車購入により、12カ月間は無料*2*3で利用可能。より安心して快適にニューBMW i8 ロードスター、ニューBMW i8 クーペのある生活をはじめることができます。



*1:一部機種やOSによっては、ご利用いただけない場合があります。
*2:車両登録日から18カ月以内にChargeNowカードを有効化しないと12カ月無料利用の権利は消失します。
*3:12カ月後は自動的に更新され、毎月の利用料が発生します。

革新的な充電ソリューションで、 電気走行の喜びをフルチャージ。

簡単・手軽に自宅で充電。
BMW i ウォールボックス・プラス



BMW i ウォールボックス・プラス:ニューBMW i8 ロードスター、ニューBMW i8 クーペは、その卓越したスポーツ性能を心ゆくまで愉しめるよう優れたフレキシビリティを発揮します。24時間オープン。自分専用の充電ステーション。電気走行の喜びは、自宅の充電ステーションで充電する瞬間から始まります。BMW i ウォールボックス・プラスなら、充電の状

態が目に見えるので、サステナブルな自動車を所有しているという実感が湧いてくるのです。BMW i ウォールボックス・プラスは自動で充電を開始。約4時間でニューBMW i8 ロードスター、ニューBMW i8 クーペを満充電することができます。充電を中止するには、いつでもストップボタンを押すだけです。

※ 充電時には、充電スタンドや充電ケーブルに近づかないでください。
※ 充電により動作に影響を与えるおそれがありますので、植込み型心臓ペースメーカーおよび除細動機能なし植込み型両心室ペースメーカー/リジェネレーターを装着されているお客様は、充電の操作はご自身ではなさらず他の方にお願ひしてください。

ニューBMW i8 ロードスター、 ニューBMW i8 クーペが追求する サステナビリティ。

環境に配慮した素材と製造プロセス。

95%

ニューBMW i8 ロードスター、
ニューBMW i8 クーペの製造に
必要な素材の95%は、リサイクルする
ことが可能です。

100%

ニューBMW i8 ロードスター、
ニューBMW i8 クーペの生産に必要な
エネルギーは、BMW i ライプツヒ工場の
敷地内に新設された4基の風力発電機によって
100%賄われています。

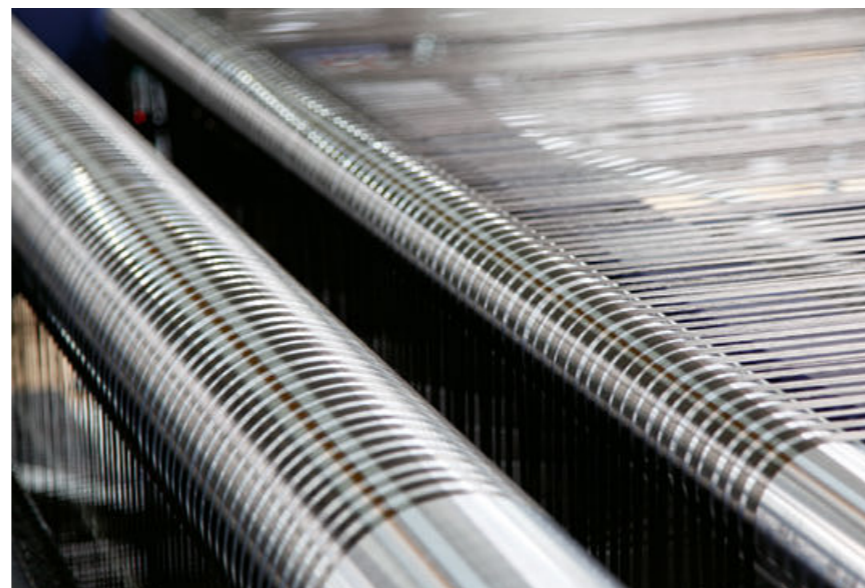
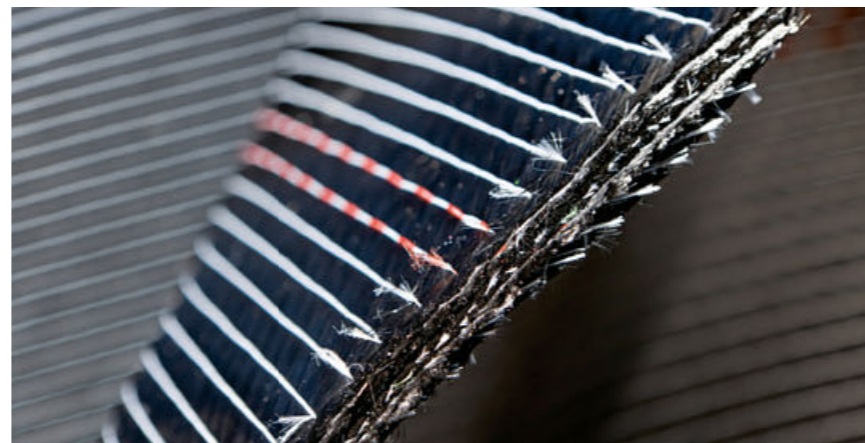

ニューBMW i8 ロードスター、ニューBMW i8 クーペにおけるサステナビリティの追求は、ダイナミックに駆けぬける瞬間のずっと前から始まっています。開発段階から可能な限り資源の消費を抑え、製造工程でも再生可能エネルギーのみを使用することで、車両生産に必要な水の消費量を約70%削減。また素材においても再生材や再生可能なものを原料とし、環境への配慮を重視しています。例えば、オリーブ葉の抽出液で

なめし加工されたレザーの採用は、環境保護に貢献するとともに極上の感触をも実現しています。ニューBMW i8 ロードスター、ニューBMW i8 クーペは、路上をリードするだけでなく、サステナビリティにおいても常に先駆する存在であり続けなくてはならないのです。

米国ワシントン州モーゼスレイクには、カーボン・ファイバー専用の生産工場が建設されました。この工場でカーボン・ファイバーを生産するために消費されるエネルギーは、水力発電による再生可能なエネルギーによってほぼ完全に賄われています。太さ0.007mmのカーボン・ファイバー約5万本を使用した糸は粗紡(ローピング)と呼ばれ、ロール状に巻かれて海上輸送でドイツへ送られます。この糸は、バイエルン州のヴァッカーズドルフでマッ

ト状に加工され、カーボン・ファイバー強化樹脂(CFRP)を使用するパーツの原材料になります。ランツフートとライプツヒにあるプレス工場に納品されたこのマットから、あらゆるカーボン製コンポーネントが製造され、最終的な部品の組み立てや検品はライプツヒで行われます。

究極の個性を映し出す、
多彩なスタイル。



エクステリア・デザイン

精悍なスポーツカーでありながら、個性際立つスタイリングで魅了する究極の一台。ニューBMW i8 ロードスター、ニューBMW i8 クーペ専用開発されたE-コッパーとクリスタル・ホワイト・パール・エフェクトの2つのボディ・カラーをご用意。また、このクルマの流れるようなラインとエレガントなフォルムを実現したボディを強調するために、ボディ・カラー全色にメタリック・カラーを採用しました。ドア・シルの周辺、キドニー・グリルのフレームおよびリヤに施されるアクセントの色は、ボディ・カラーによって異なります。

例えば、E-コッパーとBMW Individualドニントン・グレーのボディ・カラーの場合はフローズン・グレー・メタリック・アクセントとの組み合わせになります。ソフィスト・グレー・プリリアント・エフェクトあるいはクリスタル・ホワイト・パール・エフェクトの場合は、BMW i ブルー・アクセントまたはフローズン・グレー・メタリック・アクセントのいずれかのカラーをお選びいただけます。



メタリック・カラー C1U
E-コッパー
フローズン・グレー・メタリック・アクセント*1



メタリック・カラー B97
クリスタル・ホワイト・パール・エフェクト
BMW i ブルー・アクセント*1



メタリック・カラー B96
クリスタル・ホワイト・パール・エフェクト
フローズン・グレー・メタリック・アクセント*1



メタリック・カラー 490
**BMW Individual
ドニントン・グレー**
フローズン・グレー・メタリック・アクセント*1



メタリック・カラー C23
ソフィスト・グレー・プリリアント・エフェクト
BMW i ブルー・アクセント



メタリック・カラー C22
ソフィスト・グレー・プリリアント・エフェクト
フローズン・グレー・メタリック・アクセント



- [01]** 20インチ BMW i ライト・アロイ・ホイール タービン・スタイリング444*2*4(フロント)7J×20ホイール、195/50R20タイヤ、(リヤ)7.5J×20ホイール、215/45R20タイヤ
- [02]** 20インチ BMW i ライト・アロイ・ホイール タービン・スタイリング625*1*4(フロント)7.5J×20ホイール、215/45R20タイヤ、(リヤ)8.5J×20ホイール、245/40R20タイヤ
- [03]** 20インチ BMW i ライト・アロイ・ホイール ラディアルスポーク・スタイリング516 バイ・カラー*1*4(フロント)7.5J×20ホイール、215/45R20タイヤ、(リヤ)8.5J×20ホイール、245/40R20タイヤ



- [04]** 20インチ BMW i ライト・アロイ・ホイール ラディアルスポーク・スタイリング516 *3*4(フロント)7J×20ホイール、195/50R20タイヤ、(リヤ)7.5J×20ホイール、215/45R20タイヤ
- [05]** 20インチ BMW i ライト・アロイ・ホイール ラディアルスポーク・スタイリング516 ジェット・ブラック *1*4(フロント)7.5J×20ホイール、215/45R20タイヤ、(リヤ)8.5J×20ホイール、245/40R20タイヤ
- [06]** 20インチ BMW i ライト・アロイ・ホイール Wスポーク・スタイリング470*1*4(フロント)7.5J×20ホイール、215/45R20タイヤ、(リヤ) 8.5J×20ホイール、245/40R20タイヤ

*1: オプション
*2: モデルにより設定が異なります。

*3: BMW i8 ロードスターにのみ設定可能です。
*4: スノーチェーンは装備できません。

BMW i インテリア・デザイン CARPO。

BMW i インテリア・デザイン CARPOは、革新的な美しさとお質な快適性で五感を満たします。厳選された素材と洗練されたデザインがあらゆるディテールにラグジュアリーな輝きをもたらし、より魅力的なインテリア空間に仕立てています。

ニューBMW i8 ロードスターのインテリア・デザイン CARPO (カラー:IVORY WHITE)。



【01】 BMW i インテリア・デザイン CARPO / アイボリー・ホワイト / アイボリー・ホワイトのスフェリック・パーフォレーテッド・フル・レザーシートと、インストルメント・パネル上部、ドア・トリム、サイド・パネルに施されたブラックのナチュラル・レザーが、気品とスポーティな感覚に満ちた室内空間を演出。**【02】** パール・クロムとサテン・シルバーのアクセントが特徴的なマルチファンクション・スポーツ・レザー・ステアリング・ホイール。**【03】** アイボリー・ホワイトのスフェリック・パーフォレーテッド・フル・レザーは、印象的なカラー・コントラストとさりげなく施されたステッチによって、ダイナミックな個性を強調します。

BMW i インテリア・デザイン CARPOのハイライト:

- ブラックのマルチファンクション・スポーツ・レザー・ステアリング・ホイール (サテン・シルバー・アクセント付)
- スフェリック・パーフォレーテッド・アイボリー・ホワイト・フル・レザーまたはスフェリック・パーフォレーテッド・アミド・フル・レザーのスポーツ・シート
- アイボリー・ホワイト / ブラックまたはブラック / アミドのインテリア・カラー
- エクスクルーシブ・ブラック・ナチュラル・レザーおよびエクスクルーシブ・アイボリー・ホワイト・ナチュラル・レザー、または、エクスクルーシブ・ブラック・ナチュラル・レザーおよびエクスクルーシブ・アミド・ナチュラル・レザーのインストルメント・パネル
- アミド・メタリック・ドア・シル・プレート (レーザー加工のi8ロゴ付)
- エクスクルーシブ・ブラック・ナチュラル・レザーのドア・パネル / サイド・パネル
- エクスクルーシブ・アイボリー・ホワイト・ナチュラル・レザーまたはナチュラル・レザー・エクスクルーシブ・アミドのドア・パネル
- アミド・メタリック・インテリア・トリム

BMW i インテリア・デザイン CARPO (カラー:AMIDO)。



【01】 ダーク・カラーが印象的なアミドのフル・レザー・シートは、ステッチが効果的なカラー・アクセントになっています。**【02】** マルチファンクション・スポーツ・レザー・ステアリング・ホイールに施されたパール・クロムとサテン・シルバーのアクセントの組み合わせが洗練された雰囲気を演出する、ダーク・カラーのインテリア。**【03】** ステッチをアクセントとして施したスフェリック・パーフォレーテッド・フル・レザー・シート。カラー・アクセントがマルチファンクション・スポーツ・レザー・ステアリング・ホイールを際立たせます。

ニューBMW i8 クーペのインテリア・デザイン CARPO (カラー:IVORY WHITE)。



【01】 クラシックな雰囲気のカラー・コントラスト。軽やかで広々とした印象を与えるアイボリー・ホワイトのスフェリック・パーフォレーテッド・フル・レザーシートと、インストルメント・パネル上部、ドア・トリム、サイド・パネルに施されたブラックのナチュラル・レザー。**【02】** パール・クロムとサテン・シルバーのアクセントが特徴的なマルチファンクション・スポーツ・レザー・ステアリング・ホイール。**【03】** ステッチをアクセントとして施したニューBMW i8 クーペのスフェリック・パーフォレーテッド・アイボリー・ホワイト・フル・レザーシート。

■ = 標準装備 * = モデルにより設定が異なります。

BMW i インテリア・デザイン ACCARO*¹。

マテリアルとカラーの明快なコントラストで魅了するBMW i インテリア・デザイン ACCARO。先進性とサステナビリティを貫く車両コンセプトを際立たせながら、躍動感あふれる個性をより強く印象づけます。乗り込むたびに、スポーティなモビリティの未来を体感できる空間です。



【01】 細部に息づく独創と洗練:クロス・アクセント付のエクスクルーシブ・E-コッパー・ナチュラル・レザー。【02】 サテン・シルバーのアクセントが特徴的なマルチファンクション・スポーツ・レザー・ステアリング・ホイール。【03】 アンソラジット・E-コッパー／エクスクルーシブ・E-コッパー・ナチュラル・レザーの表情豊かなディテール。

BMW i インテリア・デザイン ACCAROのハイライト:

- ブラックのマルチファンクション・スポーツ・レザー・ステアリング・ホイール (サテン・シルバー・アクセント付)
- ナチュラル・レザー・エクスクルーシブ・E-コッパー／アミドのスポーツ・シート (アンソラジット・E-コッパーのクロス・アクセント付)
- E-コッパー／アミドのインテリア・カラー
- エクスクルーシブ・ブラック・ナチュラル・レザーおよびエクスクルーシブ・アミド・ナチュラル・レザーのインストルメント・パネル*¹
- アミド・メタリック・ドア・シル・プレート (レーザー加工のi8ロゴ付)
- エクスクルーシブ・アミド・ナチュラル・レザーのドア・パネル／サイド・パネル
- * エクスクルーシブ・アミド・ナチュラル・レザーのドア・パネル*²
- * アンソラジット・ルーフ・ライニング*³
- アミド・メタリック・インテリア・トリム

*1: オプション
*2: BMW i8 ロードスターにのみ装備されます。
*3: BMW i8 クーペにのみ装備されます。

BMW i インテリア・デザイン HALO*¹。

BMW i インテリア・デザイン HALOは、かつてないサステナビリティを実現することにより、ラグジュアリーを再定義します。フル・レザーのインテリアは、クオリティの高さとナチュラルな美しさを融合。クラシックな素材とカラーが「ネクスト・プレミアム」というコンセプトをスタイリッシュに表現しています。



【01】 深みのある色調をベースとした空間に明るいコントラスト・カラーを組み合わせ、優美さに満ちたシックな空間を演出。【02】 鮮やかなBMW i ブルーでアクセントを効かせた、マルチファンクション・スポーツ・レザー・ステアリング・ホイール。【03】 穏やかな気品をたたえるダルベルギア・ブラウンのエクスクルーシブ・ナチュラル・レザー。上品な配色のステッチが、インテリアにより深い表情を与えます。

BMW i インテリア・デザイン HALOのハイライト:

- ダルベルギア・ブラウンのマルチファンクション・スポーツ・レザー・ステアリング・ホイール (BMW i ブルー・アクセント付)
- エクスクルーシブ・ダルベルギア・ブラウン・ナチュラル・レザーのスポーツ・シート (アンソラジットのクロス・アクセント付／BMW i ブルーのダブル・ステッチ入り)
- ダルベルギア・ブラウン／カラム・スパイス・グレーのインテリア・カラー
- エクスクルーシブ・ダルベルギア・ブラウン・ナチュラル・レザーとエクスクルーシブ・カラム・スパイス・グレー・ナチュラル・レザーのインストルメント・パネル
- アミド・メタリック・ドア・シル・プレート (レーザー加工のi8ロゴ付)
- エクスクルーシブ・アミド・ナチュラル・レザーのドア・パネル／サイド・パネル (ダルベルギア・ブラウンのクロス・アクセント付)
- エクスクルーシブ・カラム・スパイス・グレー・ナチュラル・レザーのドア・トリム
- * アンソラジット・ルーフ・ライニング*³
- アミド・メタリック・インテリア・トリム

■ = 標準装備 □ = オプション装備 * = モデルにより設定が異なります。

EQUIPMENT HIGHLIGHTS.

01 □



02 ■

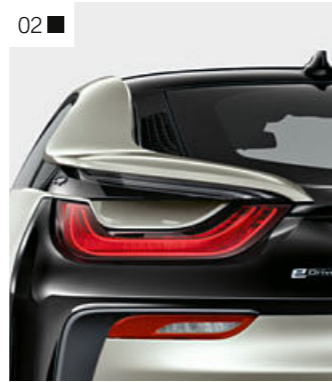

03 ■



04 *



05 *



06 ■



08 ■



10 □

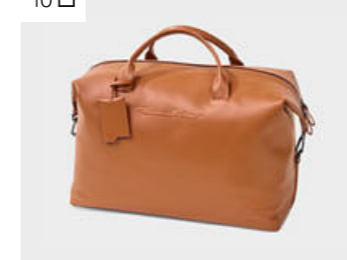

07 □



09 □



【01】 BMWレーザー・ライト:ハイビーム点灯時の照射距離を、従来のLEDヘッドライトのロービームの約2倍に相当する最長600mまで拡大。【02】 BMW iの典型的なアイコングラフィックスが採用された、U字型のLEDテールライト。【03】 コンフォート・アクセス*2では、リモート・コントロール・キーをポケットやハンドバッグなどに入れたまま、ドアとトランクのロック/ロック解除、さらにエンジンの始動/停止も

可能。【04】 ライト・パッケージに含まれるBMW「i8」ビジュアル・プロジェクター*1。シザー・ドアが開くとi8ロゴが路面に投影され、エントランス・ライトとしても機能します。【05】 トラベル・パッケージには、カップ・ホルダーをはじめとした充実の収納スペースや12V電源ソケット、ナビ・レザー製のマップ・ポケット*1などが含まれます。

【06】 車内および車外の随所にLEDライトを採用したライト・パッケージ。視認性を向上させ、いっそうスタイリッシュな印象をもたらします。【07】 インストルメント・パネル、センター・コンソール、ドア・グリップにあしらわれたドライバー・ボン・インテリア・トリム。【08】 マルチファンクション・スポーツ・レザー・ステアリング・ホイールは、厚みのあるリムと親指の輪郭に合わせたサムレストを備えた完璧な形状に仕上

げられており、極めて快適なグリップをもたらします。【09】 運転席と助手席に設定可能なBMW iブルー・シートベルトは、標準装備の3点式シートベルトと同等の安全性を誇ります。【10】 ニューBMW i8 ロードスターのためにデザインされたハンドメイドのウィークエンダー・レザー・バッグ*3(E-コッパー)は、収納スペースにもびったり収まるサイズに仕上げられています。

*1: BMW i8 ロードスターにのみ装備されます。

*2: 車両から発信される電波が、植込み型心臓ペースメーカー等の機器に影響を与える可能性があります。詳しくはBMW i 販売店にお問い合わせください。

*3: BMWライフスタイル・アクセサリとしてご購入いただけます。

EQUIPMENT HIGHLIGHTS.



【01】 ステアリング・ホイール上に装備されたマルチファンクション・ボタンによって、電話やスピーチ・コントロール、オーディオ・システムなどを快適かつ安全に操作することができます。**【02】** ご使用のスマートフォン*1を利用して簡単にクルマにアクセスできる革新的なBMW i ConnectedDrive*2。BMW i リモートAppを利用すると、いつでもどこでも航続可能距離や車両位置など、さまざまな車両情報にアクセスで

き、目的地の設定も可能です。**【03】** 360Wのデジタル・アンプ、7チャンネル・サラウンド、2個のサブ・ウーファーを含む12個*3のスピーカーを備えるharman/kardon HiFiスピーカー・システム。**【04】** クルーズ・コントロール(ブレーキ機能付)は、30km/h以上でドライバーが任意に設定した速度をベースに自動で加減速を行い、下り坂走行でも速度を一定に保ちます。



【05】 フルカラーのBMWヘッドアップ・ディスプレイは、運転に必要なあらゆる情報をドライバーの視野内に投影します。**【06】** HDDナビゲーション・システムは、8.8インチの高解像度カラー・ワイド・ディスプレイとラジオ、DVDドライブで構

成されます。メモリー容量は20GBです。**【07】** ドライビング・アシスト*4*5には、衝突回避・被害軽減ブレーキ(歩行者検知機能付)、トップ・ビュー、パノラマ・サイド・ビュー・カメラ、リヤ・ビュー・カメラが含まれます。

*1: 一部機種やOSによっては、ご利用いただけない場合があります。

*2: 本サービスは、BMWが契約する事業者が提供するモバイル・ネットワークの電波が届かない場所ではご利用いただけない場合があります。

*3: BMW i8 クーペの場合、1個のサブ・ウーファーを含む11個のスピーカーになります。

*4: 前車接近警告、衝突回避・被害軽減ブレーキおよび歩行者検知機能は10-60km/hでの走行時に作動します。

*5: ご使用前には、取扱説明書にて各機能の原理や操作方法を必ずご確認ください。運転者には、いかなる場合でも安全運転を行う義務があります。本機能は、運転者が責任を持って安全運転を行うことを前提とした「運転支援技術」であり、運転者に代わって車が自律的に安全運転を行う、完全な自動運転ではありません。システムの認識性能には限界があるため、路面状況や気象条件等によってはシステムが作動しない場合や、不適正にまたは理由なく作動する可能性があります。そのため、安全確認や運転操作をシステムに委ねる運転は、重大な事故につながる危険があります。常にご自身の責任で交通状況に注意し安全運転を心がけてください。

BMW i PURE IMPULSE CARD.

BMW i ピュア・インパルス・エクスペリエンス・プログラム。



BMW i ピュア・インパルスカードは、BMW i8という特別なクルマのオーナーだけが手にできるステータスの証です。このカードを保有される方のみ提供されるBMW i ピュア・インパルス・エクスペリエンス・プログラムでは、旅行、文化、美食、芸術など多彩な分野から、最先端の発想やトレンド情報を3年間お楽しみいただけます。BMW i ピュア・インパルス・エクスペリエンス・プログラムは、あなたのライフスタイルに新しい価値を創造します。知的で贅沢で革新的、そして何よりサステナブルに生きる喜びを感じていただけることでしょう。これは、次世代のプレミアムであり、今を生きる私たちにあって、洞察力をもって未来を見据える洗練された生き方と言えます。

プログラムの中心となるのは、今、最も注目されている先進的かつ独創的なトレンドを世界の各地より厳選したエクスクルーシブなイベントです。一流レストランでの新しいグルメ体験や、息を呑むような素晴らしいエコリゾートでのひとときなど、他では体験できない厳選されたプログラムを、メンバーの皆様のためだけにご用意いたします。そこでは、一流シェフや著名な冒険家といった各界のバイオニアがゲストとして登場し、彼らとの交流も醍醐味のひとつです。なにより、次代を見越し、サステナブルな発想をお持ちのBMW i8オーナー同士の語らいは忘れがたいものとなり、きっとご満足いく時間をお過ごしいただけるでしょう。次世代のプレミアム、BMW i ピュア・インパルス・エクスペリエンス・プログラムの世界へようこそ。

THE BMW FINANCIAL SERVICES ELECTRIFY PROGRAM.

BMW Financial Servicesでは、ニューBMW i8 ロードスター、ニューBMW i8 クーペと同様に個性的なローンやリース・プログラム、自動車保険、延長保証、そして革新的なモビリティ・ソリューションなど魅力的な商品をご用意しています。BMW iに乗る方にいつでも不安なくドライブをお楽しみいただくために、あらゆる場面に対応するサービスで、快適なモビリティ・ライフをお約束します。

BMW Future Value Loan : BMWフューチャーバリューローンは、あらかじめ車両本体価格の一部を最終回のお支払分(据置額)として据え置くことにより、月々のお支払額を軽減できる据置型ローン・プログラム(クローズドタイプ)です。BMWならではの高い据置額は3年・4年・5年後の市場価格を勘案してBMWが保証する*1)ので安心です。最終回のお支払は、新しいBMWへお乗換、据置額の再ローン契約(BMWバリューローン・プラス*2)、据置額の一括払い、車両返却の4つのプランからお選びいただけます。定期的に最新モデルに乗り換えたい方や、ワンランク上のモデルを希望される方など、多くの方にご利用いただいております。

BMW Closed-End Lease : 自動車税や重量税、自賠責保険などの諸費用を月々のお支払額に含めることで煩雑な手続を省き、お支払を一本化します。毎月金額の変わらない定額制で、契約終了後に車両をご返却いただくだけのシンプルなプランです。最終回は車両を返却するだけ*1)なので、定期的なお乗換をご希望の方に最適です。

*1 : 清算が必要な場合がございます。詳しくはBMW i 販売店までお問い合わせください。
*2 : 再ローンでの適用金利は、その時点で当社が定める実質年率になり、ご契約時と与信審査があります。

BMW SERVICES.

BMW i カスタマー・インタラクション・センター

BMW iに関するさまざまなご要望、お問い合わせに年中無休で専門のスタッフが対応いたします。

BMW i カスタマー・インタラクション・センター(年中無休・年末年始除く 受付時間 9:00~19:00) : ☎0120-201-438

BMW i 販売店一覧 BMW i 販売店では、お客様からのあらゆるご質問にお答えいたします。お近くのBMW i 販売店はウェブサイトwww.bmw-i.jpのBMW i 販売店一覧よりお探しいただけます。

テスト・ドライブ 今すぐあなたご自身でBMW i8をご体験ください。試乗をご希望の方はウェブサイトwww.bmw-i.jpでご予約いただくか、お近くのBMW i 販売店へお問い合わせください。

※詳細はBMW i 販売店にお問い合わせください。

THE NEW BMW i8 ROADSTER AND THE NEW BMW i8 COUPÉ.

	BMW i8 Coupé	BMW i8 Roadster
ステアリング・ホイール・ポジション	右/左	←
型式	CLA-2Z15U	←
寸法		
全長	mm 4,690	←
全幅	mm 1,940	←
全高	mm 1,300	1,290
ホイールベース	mm 2,800	←
トレッド(前/後)*1	mm 1,645/1,720	←
最低地上高	mm 120	115
トランク・ルーム容量	ℓ 154	88
重量・定員		
車両重量	kg 1,590	1,650
車両総重量	kg 1,810	1,760
定員	名 4	2
エア・コンディショナー冷媒		
種類/GWP値*2	R134a/1,430	←
使用量	g 630	←
性能		
最小回転半径	m 5.8	←
JCO8モード ハイブリッド燃料消費率 (国土交通省審査値)*3	km/ℓ 15.9	←
充電電力使用時走行距離 (プラグインレンジ、 国土交通省審査値)*3*4	km 54.8	←
EV走行換算距離 (等価EVレンジ、 国土交通省審査値)*5	km 54.8	←
電力量消費率 (国土交通省審査値)*3	km/kWh 4.86	←
一充電消費電力量	kWh/回 11.28	←
平成17年排出ガス基準	50%低減	←
主要燃費改善対策	プラグイン・ハイブリッドシステム、無段階可変バルブ・リフト(リフトロニック)、筒内直接噴射(高精度ダイレクト・インジェクションシステム)、吸排気無段階可変バルブ・タイミング(ダブルVANOS)、電動パワー・ステアリング	←
駆動用バッテリー		
種類	リチウムイオン電池	←
個数	1(96セル)	←
電圧	V 353	←
容量	Ah 33(2h)	←
総電圧	V 398.4	←
総電力量	kWh 11.6	←
電気モーター		
型式	P250	←
種類	交流同期電動機	←
定格出力	kW 75.0	←
最高出力	kW(ps)/rpm 105(142.8)/4,300	←
最大トルク	Nm(kgm)/rpm 250(25.5)/100-4,100	←

*1 : 装着するホイールによって、変更になる場合があります。
*2 : フロン排出抑制法が定める環境影響度(GWP)の低減目標値は150、目標年度は2023年です。
*3 : ハイブリッド燃料消費率、充電電力使用時走行距離、電力量消費率は定められた試験条件での値です。使用環境(気象、渋滞等)や運転方法(急発進、エアコン使用等)に応じて数値は大きく異なります。
本諸元のモード走行における表示は、「JCO8モード」です。
*4 : 充電電力使用時走行距離とは、外部充電による電力とエンジンを用いて、外部充電電力がなくなるまでに走行可能な距離です。i8は充電電力で走行中はエンジンが作動しないため、EV走行換算距離(等価EVレンジ)と同じ値になります。
*5 : EV走行換算距離(等価EVレンジ)とは、外部充電による電力のみを使用した走行に相当する距離です。i8は充電電力で走行中はエンジンが作動しないため、充電電力使用時走行距離と同じ値になります。
*6 : システム・トータル最高出力 : 275kW(373.9ps)
*7 : システム・トータル最大トルク : 570Nm(58.1kgm)

	BMW i8 Coupé	BMW i8 Roadster
エンジン		
型式	B38K15A	←
種類	直列3気筒DOHC	←
総排気量	cc 1,498	←
最高出力	kW(ps)/rpm(EEC) 170(231)*7/5,800	←
最大トルク	Nm(kgm)/rpm(EEC) 320(32.6)*7/3,700	←
燃料/タンク容量	ℓ 無鉛プレミアムガソリン/42	←
駆動装置		
駆動方式	4輪駆動	←
トランスミッション	電子油圧制御式6速AT	←
変速比(1速/2速/3速/4速/5速/6速/後退)	4.459/2.508/1.556/1.142/0.851/0.672/3.185	←
最終減速比	3.683	←
操向装置		
ステアリング形式	ラック&ピニオン式、パワー・ステアリング	←
緩衝装置		
前輪	ダブル・ウィッシュボーン式、コイル・スプリング	←
後輪	マルチリンク式、コイル・スプリング	←
制御装置		
主ブレーキ形式(前/後)	ベンチレーテッド・ディスク/ベンチレーテッド・ディスク	←
制動力制御装置	ABS(アンチロック・ブレーキング・システム)	←
ブレーキ倍力装置	真空倍力式	←
駐車ブレーキ形式	電気・機械式	←
タイヤ/ホイール		
タイヤ	(フロント)195/50R20、(リヤ)215/45R20	←
ホイール	(フロント)7J×20ライト・アロイ、(リヤ)7.5J×20ライト・アロイ BMW iターピン・スタイリング444	(フロント)7J×20ライト・アロイ、(リヤ)7.5J×20ライト・アロイ BMW iラディアルスポーク・スタイリング516

数値はオプションにより異なることがあります。詳しくは諸元表をご参照ください。

TECHNICAL DATA.

外觀図

BMW i8 Coupé

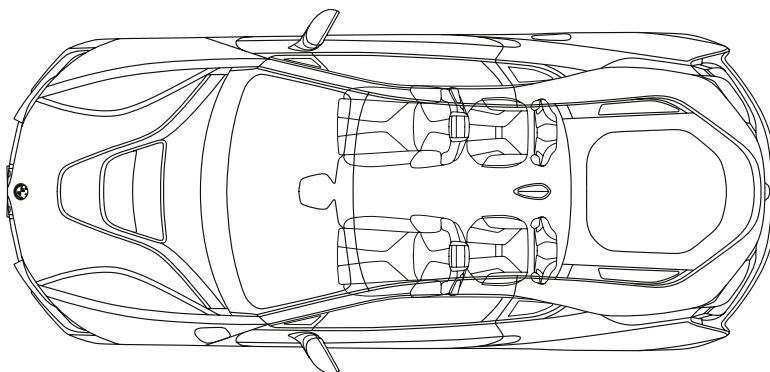
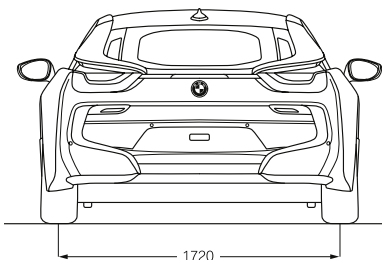
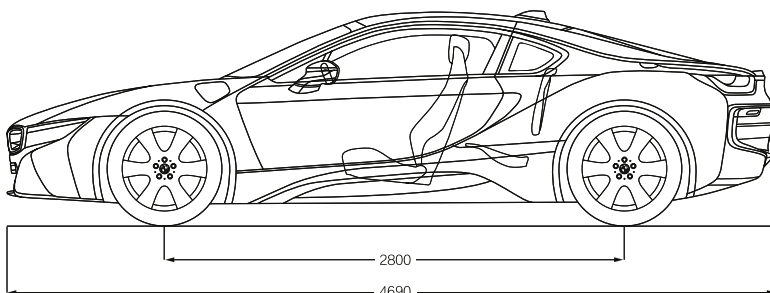
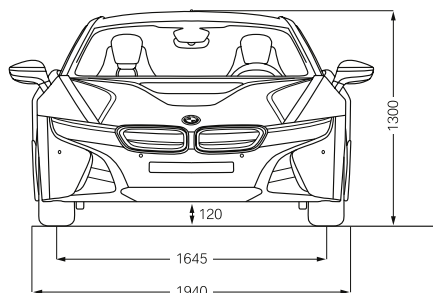

BMW i8 Roadster

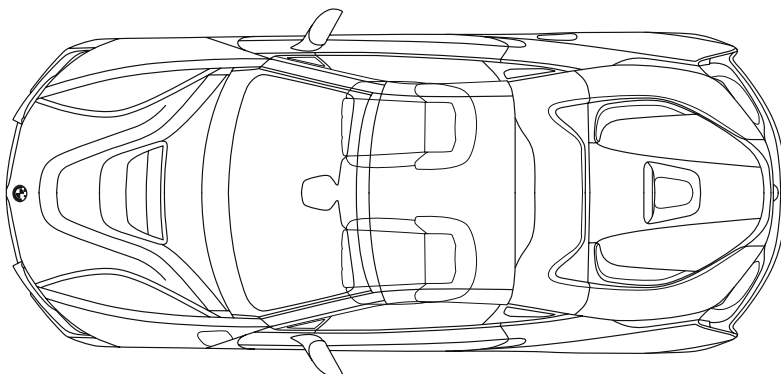
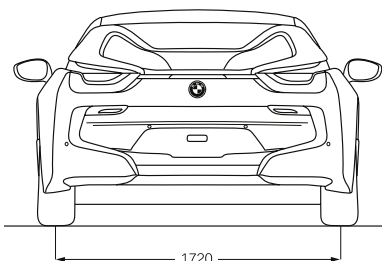
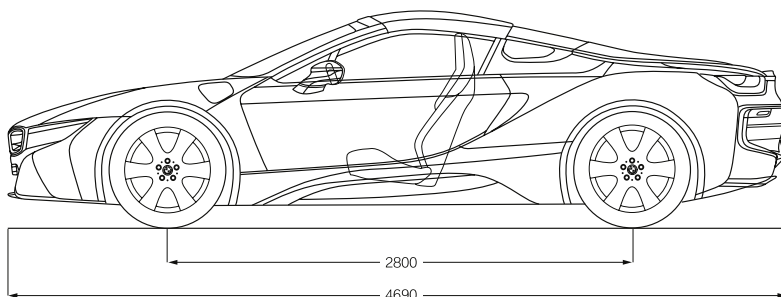
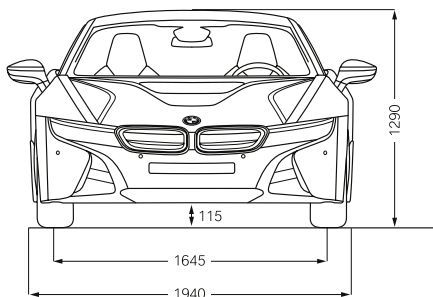

数値はオプションにより異なることがあります。詳しくは諸元表をご参照ください。
外觀図の詳細は日本仕様とは一部異なります。

単位:mm

- 記載の仕様、諸元は予告なく変更することがありますのでご了承ください。(この内容は2018年4月11日現在のものです)
- 記載の諸元やデータは国土交通省届出値を基にしていますので、メーカー公表値と異なる場合があります。また、一部ヨーロッパ仕様車値を含みます。
- 本カタログに記載の諸元やデータおよび写真は、日本で販売されるモデルとは細部で異なる場合があります。また一部オプションを含みます。
- 記載の事項および写真の著作権は、BMW AG(ドイツ)およびビー・エム・ダブリュ株式会社 に帰属します。無断転載を禁じます。

製造事業者: BMW AG

掲載モデル

ニューBMW i8 ROADSTER

最高出力：170kW(231ps)

ホイール：20インチ BMW i ライト・アロイ ホイール ラディアルスポーク・スタイリング516 バイ・カラー(オプション)

ボディ・カラー：E-コッパー/フローズン・グレー・メタリック・アクセント(オプション)

シート・マテリアル&カラー：インテリア・デザイン ACCARO/エクスクルーシブ・E-コッパー/アミド・ナチュラル・レザー/
アンソラジット・E-コッパー・クロス・アクセント(オプション)

インテリア・トリム：アミド・メタリック

ニューBMW i8 COUPÉ

最高出力：170kW(231ps)

ホイール：20インチ BMW i ライト・アロイ ホイール ラディアルスポーク・スタイリング516 ジェット・ブラック(オプション)

ボディ・カラー：BMW Individual ドントン・グレー/フローズン・グレー・メタリック・アクセント(オプション)

シート・マテリアル&カラー：インテリア・デザイン ACCARO/エクスクルーシブ・E-コッパー/アミド・ナチュラル・レザー/
アンソラジット・E-コッパー・クロス・アクセント(オプション)

インテリア・トリム：アミド・メタリック

プロダクトに関するさらに詳しい情報は、こちらをご覧ください：www.bmw-i.jp

BMW iに関するお問い合わせは、BMW i カスタマー・インタラクション・センターへ

(年中無休・年末年始除く 受付時間 9:00~19:00)：0120-201-438

本カタログに記載の諸元やデータおよび写真は、日本で販売されるモデルとは細部で異なる場合があります
(ヨーロッパ仕様車の写真を含みます)。

また、一部オプションを含みます。

詳細に関しましては、お近くのBMW i 販売店までお問い合わせください。

記載の事項および写真の著作権は、BMW AG(ドイツ)およびビー・エム・ダブリュ株式会社 に帰属します。

無断転載を禁じます。

411 009 102 70 1 2018 BM. Printed in Germany 2018.

