



駆けぬける喜び



THE NEW BMW X3.



THE NEW BMW X3.

www.bmw.co.jp/x3

INNOVATION AND TECHNOLOGY.



18 BMW EfficientDynamics



20 BMW ConnectedDrive



22 シャシーとセーフティ

EQUIPMENT.



24 モデル/デザイン・ライン



28 BMW Individual



30 装備ハイライト



34 ボディ・カラー



36 シート・マテリアル&カラー、
インテリア・トリム、インテリア・カラー



38 ホイール/タイヤ



39 BMW純正アクセサリ

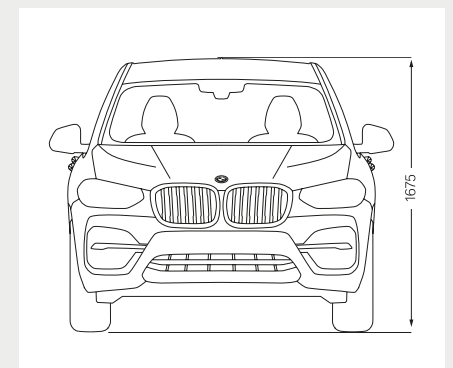

40 主要諸元

※ 写真は日本仕様とは一部異なります。また、一部オプションを含みます。



夢中を、
解放しよう。





日常を、抜け出せ。



最適化されたボディ・バランス || ワイドなショルダー || フラットなルーフ・ライン || 大型のテールパイプ ||
立体感のあるフルLEDテールライト



いつでも、どこでも、
心のおもむくままに突き進む。



たくましくも、洗練されたエクステリア・デザイン || 力強さに溢れたプロポーション ||
美しく水平なショルダー・ライン || エlegantでスポーティなボディ・ライン || 伸びやかなエンジン・フード ||
ロング・ホイールベース || ショート・オーバーハング



どんな悪路も、
力強く駆けぬける。



BMWツインパワー・ターボ・ディーゼル・エンジン || 50:50の前後重量配分 ||
磨き抜かれたエアロダイナミクス





パノラマの喜びを。



心を満たす広大なスペース || 大型の電動パノラマ・ガラス・サンルーフ* ||
選び抜かれた上質な素材 || 精緻なクラフトマンシップ || 落ち着いた雰囲気味わい深い照明 ||
センサテック素材を使用したワンランク上のインストルメント・パネル*

* オプション

車とひとつに。
世界とひとつに。



10.25インチのタッチ・パネル式コントロール・ディスプレイ ||
カスタマイズ性の高い、先進のユーザー・インターフェイス ||
インテリジェント・ボイス・アシスタント&BMWジェスチャー・コントロール* ||
BMWヘッドアップ・ディスプレイ* || ドライビング・アシスト・プラス

* オプション



そのすべてが、真のX。



都市でも、荒野でも、美しく映えるデザイン。レーン・ディパーチャー・ウォーニングやアクティブ・クルーズ・コントロールなど、様々な先進機能を備えたドライビング・アシスト・プラスが導く、駆け抜ける歓び。そして、モダンで高級感あふれるインテリアや革新的な操作性、唯一無二のコネクティビティ。そのすべてがもたらす大いなる自由は、かつてないほど、あなたの五感を刺激する。さあ、ニューBMW X3で、ありのままの自分を謳歌せよ。

www.bmw.co.jp/efficientdynamics

より少ない燃料で、さらなる走りの喜びを生み出す一連の革新技術。

より少ない燃料で、より大きなパワーを。

3気筒から12気筒まで、最大限のパワーを発揮。より少ない燃料消費で、より多くの感動体験を。BMWツインパワー・ターボ・エンジンは、高圧の燃料を燃焼室内に直接噴射する高精度ダイレクト・インジェクション・システムに、革新的なターボ・テクノロジーと、バルブトロニックやダブルVANOSを組み合わせることで、最大限の効率と最高のダイナミクスをもたらします。ディーゼル、ガソリン、どのエンジンであっても、BMW EfficientDynamicsの技術を結集したエンジンは、低回転域からあふれるパワーを路面に伝え、優れたレスポンスを発揮しながら、燃料消費と排出ガスを抑えたクリーンな走りを実現します。

よりクリーンに、より大きな駆けぬげる喜びを。

約33%の低減を達成。2000年以降のCO₂排出量。BMW EfficientDynamicsとは、エンジンの開発にとどまらず、車両コンセプトやインテリジェント・エネルギー・マネジメントまでを広く包括する一連のテクノロジーを示します。あらゆる領域においての革新的な技術をBMWの全モデルに標準装備し、ラインアップ全体における継続的な効率向上を実現。BMWはエアロダイナミクスとエンジン効率を高めるとともに、軽量構造やハイブリッド・テクノロジーを採用することによって車両全体でCO₂排出量を33%低減しました。

より軽く、より速く。

最も細部に至るまで高度なエンジニアリング：インテリジェントな軽量構造とは、適切な素材を適切な部位に採用することを意味します。BMW EfficientLightweight (BMWエフィシエント・ライトウエイト)コンセプトに基づき、アルミニウムなどの超軽量素材を用いることで最大限の軽量化を実現。これにより、ドライビング・ダイナミクスは最大限に引き上げられ、車両の安定性、安全性、快適性も向上します。



エアロダイナミクス

BMWはエアロダイナミクスに係わるさまざまな課題に焦点を当て、空気抵抗係数(Cd値)と効率性、室内音響の最適化とともに、優れた燃費性能を実現。フロント・ホイールのエア・カーテンなど、あらゆるディテールにおいて空気抵抗のさらなる低減を追求しています。

ドライビング・パフォーマンス・コントロール(ECO PROモード付)*

ドライビング・パフォーマンス・コントロールは、ドライバーが望む走行スタイルに合わせて、ニューX3のパフォーマンスを最適化します。スタンダードな設定である「コンフォート」、燃料消費量低減に貢献する「ECO PRO」、そしてダイナミックな走りを楽しむ「スポーツ」の3種のモードが選択可能。選んだモードに合わせて、エンジン・レスポンスやトランスミッションのシフト・タイミングなどの設定が変更されます。

* モデルにより装備の設定が異なります。

IN THE NEW BMW X3.

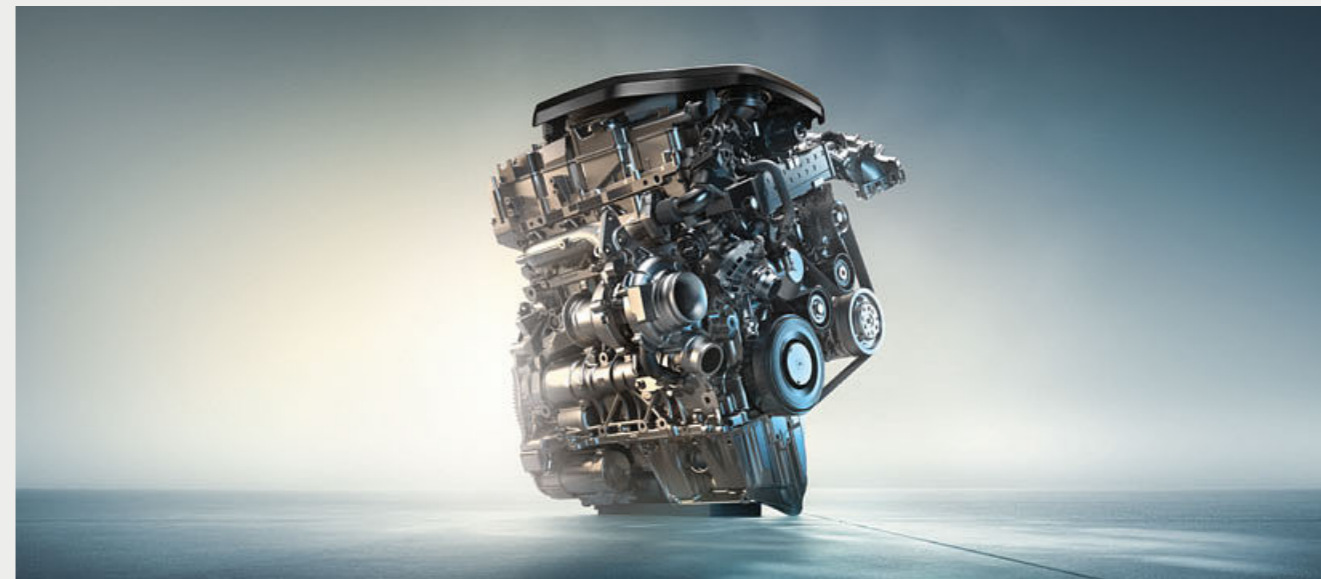

ニューBMW X3 xDrive 20i

- 2.0ℓ直列4気筒BMWツインパワー・ターボ・ガソリン・エンジン
- 最高出力 135kW(184ps)/5,000rpm*¹
- 最大トルク 290Nm(29.6kgm)/1,350-4,600rpm*¹

ニューBMW X3 xDrive 20d

- 2.0ℓ直列4気筒BMWツインパワー・ターボ・ディーゼル・エンジン
- 最高出力 140kW(190ps)/4,000rpm
- 最大トルク 400Nm(40.8kgm)/1,750-2,500rpm
- 0-100km/h加速 8.0秒*¹
- 燃料消費率 17.0km/ℓ*^{2*3}



*1：ヨーロッパ仕様車値(自社データ)

*2：燃料消費率は、定められた試験条件での値です。使用環境(気象、渋滞等)や運転方法(急発進、エアコン使用等)に応じて、燃料消費率は異なります。

*3：電動ガラス・パノラマ・サンルーフ装着車の場合、平成32年度燃費基準+10%達成となります。

車両の周囲 **360°** の状況を把握。

BMWコネクテッド・ドライブがもたらす、最高レベルの利便性と安全性をお楽しみください。走行時、駐車時のサポート、視認性の確保など、BMWコネクテッド・ドライブのアシスト・システムが、あらゆるシチュエーションにおいて頼もしいパートナーとして活躍します。たとえば、レーダー、超音波、カメラなど、最先端テクノロジーを採用した信頼性の高いシステムが、車両周辺の状況を正確に把握。これがインテリジェントなドライバー・アシスト・システムの基盤となります。そして、必要なときにドライバー自身が作動させたり、緊急時に自動作動することで、BMWのステアリングを握るすべての瞬間を、より安全に、さらに便利にします。

40年以上の実績 BMWコネクテッド・ドライブ。

未来を見据え続けて。BMWは、1970年代にはすでにコネクテッド・モビリティを視野に入れた開発を進めていました。そして、未来的なデジタル社会の到来を告げる出来事となったのが、1999年のSIMカードを組み込んだ車両の登場です。その後、初のオンライン・サービスであるGoogle^{*1}サービス、ドライバーを支援する先進的なディスプレイ・システムである、BMWヘッドアップ・ディスプレイなどが誕生しました。常に「お客様の声」を中心に位置づけてきた、開発の歴史。そして今、高級車メーカーとして初めて、BMWコネクテッド・ドライブ・ストアを通して、車内や自宅のPCから様々なサービスの予約や支払いができる便利な体制を確立しました。BMWは、BMW Connectedとオープン・モビリティ・クラウドの導入により、モビリティの未来へ向けた、次なるステップを踏み出します。

多彩なサービスとアプリが揃う BMWコネクテッド・ドライブ・ストア。

BMWコネクテッド・ドライブ・ストアでは、いつでもどこでも便利なサービスが購入可能。たとえば、コネクテッド・ドライブ・サービスを購入すれば、スマートフォン^{*2}から公認アプリが使えるようになります。また、BMWドライバー・サポート・デスクのオペレーターが、24時間365日、あなたの知りたいさまざまな情報を運転中のあなたに代わって調べてくれます。オペレーターが調べた位置情報は、車両に送信されナビゲーション画面に表示可能。情報を得るためにその都度停車する必要もなく、BMWならではの走りを存分に愉しめます。



ドライビング・アシスト・プラス

ドライビング・アシスト・プラスは、ACC/アクティブ・クルーズ・コントロール(ストップ&ゴー機能付)に、ステアリング&レーン・コントロール・アシストを追加することで、さらに自動運転に近い快適性を実現しました。ステレオ・カメラと5つのレーダー・システムが、車の周囲360°を常にモニターし、ドライバーが任意に設定した速度をベースに、先行車との車間距離を維持しながら、加減速から車両停止まで自動で行います。さらに、車線と先行車を検知し、ステアリングに操舵力を加えることで、高速走行時に車線の中央を走行しやすくサポートします。渋滞時や単調な交通状況、さらには危険度が高い局面での走行において、快適性と安全性を向上させています。

※ ご使用前には、取扱説明書にて各機能の原理や操作方法を必ずご確認ください。運転者には、いかなる場合でも安全運転を行う義務があります。本機能は、運転者が責任を持って安全運転を行うことを前提とした「運転支援技術」であり、運転者に代わって車が自律的に安全運転を行う、完全な自動運転ではありません。システムの認識性能には限界があるため、路面状況や気象条件等によってはシステムが作動しない場合や、不適正にまたは理由なく作動する可能性があります。そのため、安全確認や運転操作をシステムに委ねる運転は、重大な事故につながる危険があります。常にご自身の責任で交通状況に注意し安全運転を心がけてください。

※ 完全な自動運転はできません。少なくともいずれかの手をステアリング・ホイールのリムに添えている状態で作動するもので、完全に手がステアリング・ホイールから外れると警告音が鳴り、一定時間後にアシスト機能を停止します。

BMWヘッドアップ・ディスプレイ^{*3}

BMWヘッドアップ・ディスプレイは、現在の車速、ナビゲーション・システムによるルート案内の矢印表示など、走行に関するさまざまな情報をフロント・ウィンドーに投影。ドライバーの視界内に直接表示することで、前方の道路状況に集中したまま必要な情報を確認することができます。



HDC(ヒル・ディセント・コントロール)：これは、ドライバーがブレーキを踏まなくても、ブレーキを自動制御し、5~10km/hの速度を保ちながら坂道を下ることができるシステムです。勾配が急な雪道でも、人が歩くスピードより少し速い程度の速度をキープしながら安全かつ確実に走行できます。

バリエーション・スポーツ・ステアリング(サーボロニック付)：より少ない操舵力でダイレクトかつ俊敏なステアリング・レスポンスをもたらします。このシステムは、ステアリングの操舵量に合わせてステアリング・ギヤ・レシオを連続的に変化させ、走行中のステアリング操作に対する前輪の切れ角を最適化。ダイナミックに走らせる際のハンドリングを向上させるとともに、駐車時やタイトなコーナーでの取り回しが容易になります。車速に応じてパワー・ステアリングのアシスト量を可変制御するサーボロニックも装備しています。

軽量化とともに極めて高いねじれ剛性も実現した、軽量ボディ構造：スポーティなドライビング・ダイナミクス、正確なハンドリング性能、卓越した俊敏性を生み出すと同時に、乗員に対する最大限かつ全方位的な安全性能をもたらします。

アダプティブLEDヘッドライト：コーナーに進入した際、ヘッドライトの角度を自動制御し、車が曲がる方向を照射して安全性を高めます。また、フォグ・ランプがコーナリング・ライトとして機能し、ターン・インジケータと連動して曲がる方向を明るく照らします。さらに、周囲へ注意をうながす、デイトタイム・ランニング・ライトが含まれます。

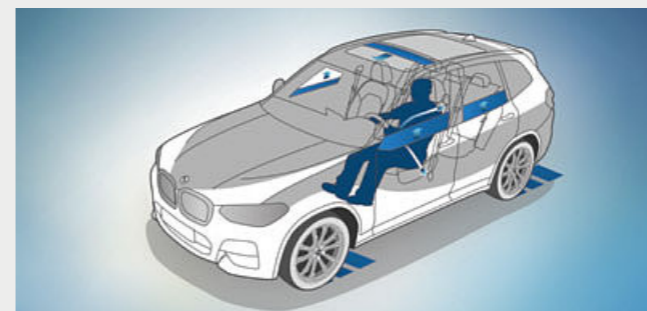

アクティブ・プロテクション：万一の衝突時に、複数のセーフティ機能が自動的に働き、すべての乗員を最適に保護するシステムです。衝突の可能性が高まったと判断した場合、フロント・シートベルトを引き締めるとともに、開いているウィンドーや電動パノラマ・ガラス・サンルーフ®を自動的に閉めます。事故発生後は、システムがクルマを停止させ、さらなる衝突を防止または被害を最小限に抑えることができます。

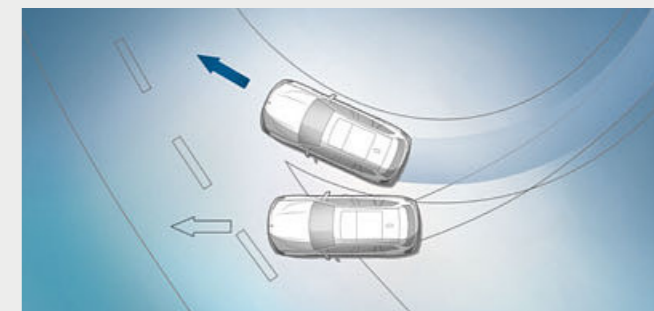

DSC(ダイナミック・スタビリティ・コントロール)：車両の挙動を常に監視し、不安定な走行状況を検知するとエンジンおよびブレーキングを調整して車体を安定させます。急な坂道での発進をスムーズにする「スタート・オフ・アシスタント機能」、ブレーキ温度が上昇した場合にブレーキ圧を自動的に高め最大限の減速効果を発揮する「フェード防止機能」、雨天走行時の制動力を高める「ブレーキ・ドライ機能」、高速走行時、アクセル・ペダルから素早く足が離れた時点でブレーキに予圧を加え、緊急ブレーキングの効果を高める「ブレーキ・スタンバイ機能」の4つの拡張機能が装備されます。

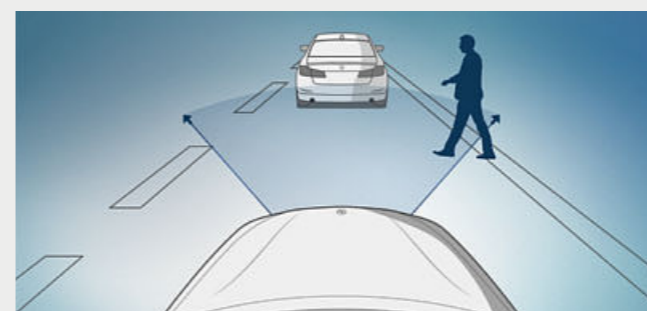

ドライビング・アシスト・プラス

ACC/アクティブ・クルーズ・コントロール(ストップ&ゴー機能付)：ドライバーが任意に設定した速度をベースに、先行車との車間距離を維持しながら自動で加減速を行い、高速走行をサポート。車両停止や再加速も自動で行うため、渋滞時の運転負担を軽減します。

ステアリング&レーン・コントロール・アシスト：アクセル、ブレーキ、ステアリングを自動的に操作し、車両を常に車線の中央を走行するようにサポートします。

アクティブ・サイド・コリジョン・プロテクション：ボディ側面の前後左右に装備された計4個のセンサーにより、隣の車線を走行するクルマが車線変更の際などに側面衝突の危険が高まった場合、走行中の車線を維持しながら、接近してくるクルマから距離をとるようにステアリング操作に介入し、衝突回避をサポートします。

レーン・ディパーチャー・ウォーニング(車線逸脱警告システム)：車線からクルマが逸脱しそうになると、ステアリング・ホイールを振動させてドライバーに注意を促します。

レーン・チェンジ・ウォーニング：リヤ・バンパーに組み込まれたセンサーがドライバーから死角になる左右後方の車両や追い越し車線上を急接近してくる車両を認識し、ドア・ミラー内側のインジケータを点灯させ、ドライバーに警告します。また、ターン・インジケータがオンの際には、ステアリングの振動によって注意を促します。

後車追突警告機能：後続車が接近し過ぎた場合に、ハザード・ランプを点滅して後続車に警告します。

クロス・トラフィック・ウォーニング(フロント&リヤ)：車両の前後方向からドライバーの死角に接近してくるクルマや歩行者をセンサーが検知し、ドライバーに警告します。

前車接近警告機能：常に前方をモニターしており、先行車に接近すると、まず予備警告として、メーター・パネルおよびBMWヘッドアップ・ディスプレイ®の警告灯で注意を喚起します。急速に接近した場合は緊急警告が作動し、警告音を発して、衝突を避けるように強く促すと同時に、システムが予めブレーキ圧を高め、ドライバーのブレーキ操作時に瞬時に最大の制動力を発揮できるように備えます。

衝突回避・被害軽減ブレーキ(事故回避ステアリング付)：ステアリングやブレーキの操作など、ドライバーによる事故回避行動がないまま、衝突が不可避と判断された場合、システムが自動的にブレーキをかけて先行車や歩行者との衝突回避・被害軽減を図ります。ブレーキによって衝突が回避できない場合は、ステアリングが介入します。

※ ご使用前には、取扱説明書にて各機能の原理や操作方法を必ずご確認ください。運転者には、いかなる場合でも安全運転を行う義務があります。本機能は、運転者が責任を持って安全運転を行うことを前提とした「運転支援技術」であり、運転者に代わって車が自律的に安全運転を行う、完全な自動運転ではありません。システムの認識性能には限界があるため、路面状況や気象条件等によってはシステムが作動しない場合や、不適正にまたは理由なく作動する可能性があります。そのため、安全確認や運転操作をシステムに委ねる運転は、重大な事故につながる危険があります。常にご自身の責任で交通状況に注意し安全運転を心がけてください。

※ 完全な自動運転はできません。少なくともいすゞの手をステアリング・ホイールのリムに添えている状態で作動するもので、完全に手がステアリング・ホイールから外れると警告音が鳴り、一定時間後にアシスト機能を停止します。

※ レーン・ディパーチャー・ウォーニングは70km/h以上、前車接近警告および衝突回避・被害軽減ブレーキは5-210km/h、歩行者検知機能は5-60km/hでの走行時に作動します。

STANDARD.



※ 写真のホイールは、日本仕様とは異なります。



ダーク・シルバー・マット・インテリア・トリム／パール・クローム・ハイライトとオーディオ・システムやグリップのよいレザー・ステアリング・ホイールが、ファーストクラスの雰囲気演出します。



アンソラジットのクロス・ヘヴェリウス・シートは、体に合った調整を可能にし、優れた快適性をもたらします。

主な標準装備：

- 18インチ ダブルスポーク・スタイリング688：7J×18ホイール、225/60R18タイヤ(ランフラット・タイヤ)
- アダプティブLEDヘッドライト (LEDハイ／ロービーム、LEDスモール・ライト・リング、LEDアクセント・ライン、LEDフロント・サイド・マーカー。光軸自動調整機構付)
- マルチファンクション・スポーツ・レザー・ステアリング・ホイール
- 3ゾーンのオートマチック・エア・コンディショナー (AUC(オートマチック・リサーキュレーティング・エア・コントロール)、マイクロ・フィルター(花粉除去機能付)、REST機能(余熱暖房)、左右独立温度調節機能付)
- オーディオ・ビジュアル・システム (AM/FMラジオ、地上デジタルTVチューナー(12セグ/ワンセグ自動切替)、CD/DVDプレーヤー(MP3対応)、Musicコレクション機能*1、AUX IN(外部入力)端子、USB端子*2)
- ドライビング・パフォーマンス・コントロール(ECO PROモード付)
- ACC/アクティブ・クルーズ・コントロール(ストップ&ゴー機能付)



18インチ ダブルスポーク・スタイリング688：7J×18ホイール、225/60R18タイヤ(ランフラット・タイヤ)

xLINE.

Equipment 24 125

■ = 標準装備 □ = オプション装備 * = モデルにより設定が異なります。



クローム仕上げのスイッチ類が、マルチファンクション・スポーツ・レザー・ステアリング・ホイールに上質なアクセントを添えています。

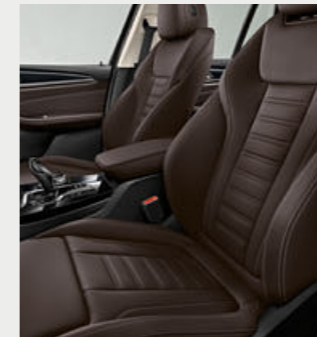

標準装備のモカ・ヴァーネスカ・レザー・シートとブラック・ハイグロス・トリム／パール・クローム・ハイライトは、内装に力強い印象をもたらします。



19インチ Yスポーク・スタイリング694 ライト・アロイ・ホイール：7.5J×19ホイール、245/50R19タイヤ(ランフラット・タイヤ)

エクステリア：

- クローム仕上げキドニー・グリル(ハイグロス・ブラック・バー)
- サイド・エア・インテーク・フィニッシャー(マット・アルミニウム仕上げ)
- 19インチ Yスポーク・スタイリング694 ライト・アロイ・ホイール：7.5J×19ホイール、245/50R19タイヤ(ランフラット・タイヤ)
- エア・ブリーザー(サテン・アルミニウム)
- サテン・アルミニウム・エクステリア (サイド・ウインドー・フレーム・モールディング)
- サイド・スカート・フィニッシャー(マット・アルミニウム仕上げ)
- フロント・エプロン/リヤ・スカート・フィニッシャー(マット・アルミニウム仕上げ)

インテリア：

- ドア・シル・プレート(xLineロゴ付)
- ヴァーネスカ・レザー・シート(カラー：ブラック、モカ、コニャック)
- マルチファンクション・スポーツ・レザー・ステアリング・ホイール
- クローム・アクセント付リモート・コントロール・キー
- ブラック・ハイグロス・トリム／パール・クローム・ハイライト
- ステンレス・スチール製ラゲージ・ルーフ・シル・プレート

*1：コピー・コントロールCDなど、一部再生できない場合もあります。

*2：USBメモリーから楽曲データをHDDに保存の後、再生することができます。(お使いのUSBメモリーによっては保存できない場合があります)

※ 写真は日本仕様とは一部異なります。また、一部オプションを含みます。

powered by 

■ = 標準装備 □ = オプション装備 * = モデルにより設定が異なります。

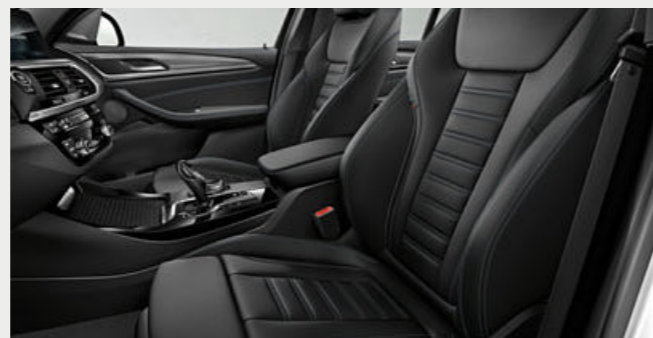

親指の輪郭に合わせたサムレストを備えたウォークナップ・レザーのマルチファンクション M スポーツ・レザー・ステアリング・ホイール(シフト・パドル付)。

クロス・レザー・コンビネーション・シートは、室内にダイナミックな印象をもたらします。



19インチ M ライト・アロイ・ホイール・ダブルスポーク・スタイリング698 : 7.5J×19ホイール、245/50R19タイヤ(ランフラット・タイヤ)



20インチ M ライト・アロイ・ホイール・ダブルスポーク・スタイリング699* : (フロント)8J×20ホイール、245/45R20タイヤ、(リヤ)9.5J×20ホイール、275/40R20タイヤ(ランフラット・タイヤ)

エクステリア:

- M エアロダイナミクス・パッケージ(フロント・エプロン、サイド・スカート、リヤ・スカート)
- LEDフォグ・ランプ(フロント&リヤ)
- 19インチ M ライト・アロイ・ホイール・ダブルスポーク・スタイリング698 : 7.5J×19ホイール、245/50R19タイヤ(ランフラット・タイヤ)
- 20インチ M ライト・アロイ・ホイール・ダブルスポーク・スタイリング699* : (フロント)8J×20ホイール、245/45R20タイヤ、(リヤ)9.5J×20ホイール、275/40R20タイヤ(ランフラット・タイヤ)
- BMW Individual ハイグロス・シャドー・ライン・エクステリア (フロント・エプロン、サイド・ミラー、サイド・トリム・フィニッシャー、ウインドー・フレーム・モールディング、エア・ブリーザー)
- 専用デザインのディフューザー付リヤ・スカート(ダーク・シャドー・メタリック仕上げ)
- M Sport専用テールパイプ・トリム(クローム仕上げ)
- M エクステリア・バッジ

インテリア:

- ドア・シル・プレート(Mロゴ付)
- クロス・レザー・コンビネーション・シート(カラー:ブラック)
- ヴァーネスカ・レザー・シート(カラー:ブラック、モカ、コニャック)
- スポーツ・シート(運転席&助手席)
- マルチファンクション M スポーツ・レザー・ステアリング・ホイール(シフト・パドル付)
- BMW Individual アンソラジット・ルーフ・ライニング
- アルミ・ロンピクル・トリム/パール・クローム・ハイライト
- M Sport専用リモート・コントロール・キー
- ペロア・フロア・マット
- ステンレス・スチール製ラゲージ・ルーム・シル・プレート

* スノー・チェーンは装着できません。

※ 写真は日本仕様とは一部異なります。また、一部オプションを含みます。

BMW INDIVIDUAL. HANDCRAFTED PERFECTION.

ハンドメイドで仕上げた、世界に1台しかない、あなただけのBMW。

BMW Individual.

どんな我がままにも応える、贅を尽くしたオーダーメイド・プログラム。

素材からデザインまで、個性を表現するのに、もはや限界はない。

あるのは、クルマへの深い愛情をカタチにする、至福の喜び。



BMW Individual の美意識を宿した、ニューBMW X3。

BMW Individual コレクションは、ニューBMW X3に対する様々な望みに対して、その一つ一つを完璧に叶える、厳選したオプションを揃えています。

新たなBMW Individual サン・ストーン・メタリックのボディ・カラーは、シルバーとゴールドが繊細に混ざり合ったような比類なき輝きで視線を惹きつけます。そして、このクルマのシルエットのエlegantさをより際立たせています。また、専用の21インチBMW Individual Vスポーク・スタイリング726 Iアロイ・ホイールは、ニューBMW X3のダイナミックな個性を強調します。

インテリアにおいては、アイボリー・ホワイトのBMW Individual エクステンド・レザー・メリノならではの明るいトーンが室内空間にさらなる広がりを感じさせ、ピアノ・フィニッシュ・ブラックのインテリア・トリムが、エlegantさを際立たせます。さらに、BMW Individual アンソラジット・ルーフ・ライニングと特徴的なドア・シル・プレートが、格別の個性を印象付けます。



スポーティでエレガントな印象をよりいっそう引き立たせるサン・ストーン・メタリックのBMW Individual ボディ・カラーと、21インチ BMW Individual Vスポーク・スタイリング726I アロイ・ホイール。



ピアノ・フィニッシュ・ブラックのBMW Individual インテリア・トリム。



BMW Individual ドア・シル・プレート。



アイボリー・ホワイト・カラーのBMW Individual エクステンド・レザー・メリノ、BMW Individual アンソラジット・ルーフ・ライニング、ピアノ・フィニッシュ・ブラックのインテリア・トリムなど、BMW Individualの厳選された素材と匠の技が、唯一無二の室内空間を生み出します。

■ = 標準装備 □ = オプション装備 * = モデルにより設定が異なります。



■ **アダプティブLEDヘッドライト**：ロービーム、ハイビーム、ターン・インジケータにもLEDを使用したアダプティブLEDヘッドライトには、BMWセレクトティブ・ビーム、コーナリング・ライト、アダプティブ・ヘッドライト、デイトタイム・ランニング・ライトが含まれます。自然光に近い光が前方の路面を均等に照射し、視認性を向上。暗闇を走行する際の疲労を軽減します。4つのライト・エレメントを備えた伝統的なデザインで、夜間でもひと目でBMWであることを認識させます。

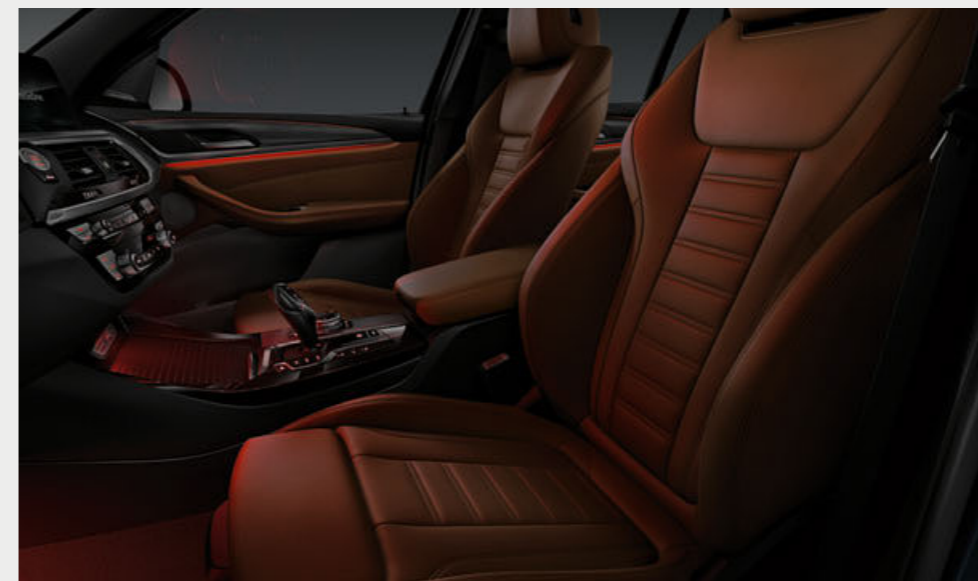

□ **アンビエント・ライト**：直接照明と間接照明を組み合わせ、寛ぎに満ちたインテリアの雰囲気を生み出します。インストルメント・パネル、ドア・トリム、センター・コンソールには、ホワイト、ブルー、オレンジ、ブロンズ、ライラック、グリーンの6色で11パターンでのデザインが用意され、気分に合わせてライト・デザインが選べます。また、乗り込む際にドア・ロックを解除すると、自動的に点灯するドア・ハンドル照明やウェルカム・ライト・カーペットも装備しています。



□ **電動パノラマ・ガラス・サンルーフ**：開口部が非常に大きく開放感にあふれた室内環境をつくり出します。ウインド・ディフレクターを装備。フロントのガラス・パネルはボタンひとつでチルト・アップが可能で、スライドし全開させることができます。直射日光を防ぐ電動ルーフ・ライナーを前後のガラス・パネルに装備しています。ウインドー、サンルーフを車外からリモート・コントロール・キーで開閉できるコンフォート・オープン/クローズ機能付。
* **ルーフ・レール(サテン・アルミニウム)**：ルーフ形状にしっかり調和するルーフ・レールは、アクセサリーのルーフ・ラックを取り付けるためのベースとなります。

■ **LEDテールライト**：LEDテクノロジーを駆使した特徴的なL字型テールライトは、夜間でもBMWであることを際立たせます。



■ **リヤ・シート・バックレストのリリース機能**：ラゲージ・ルームのロック解除ボタンを押すことにより、車外からリヤ・シートのバックレストを倒すことができます。車内からリヤ・シートを倒す必要がなく、簡単にラゲージ・ルームを広げることができます。

■ **スルーローディング・システム**：リヤ・シートは40:20:40の3分割にバックレストを倒して使えるので、多様な収納ニーズに対応します。たとえば、スキー板やスノーボードを積み込む場合でも、4人分の座席を確保できます。

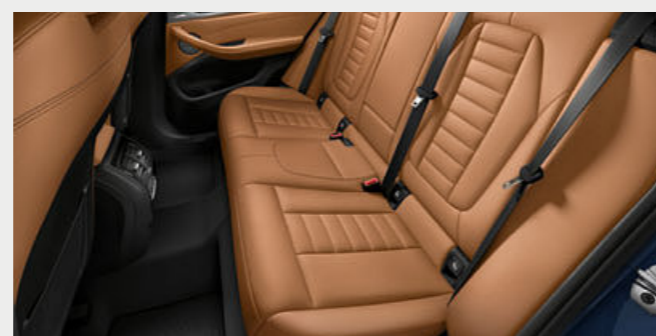

■ **マルチ・ディスプレイ・メーター・パネル**：文字を拡大表示したり、警告やメニュー表示を大きくすることにより、走行時の快適性や安全性を高めます。ドライビング・パフォーマンス・コントロールのボタンを操作すると、メーター・パネルの表示が走行モードに応じて変化する。色の違いでドライビングの雰囲気を演出。また、スポーツ・モードを選択すると、現在の速度と回転数が表示されます。

□ **リヤ・コンフォート・シート**：後席のバックレストはリクライニング可能。左右それぞれに設けられたレバーで、前後方に9度調整することができます。



□ **BMW Individual エクステンド・レザー・メリノ・アイボリー・ホワイト**のインテリア。

■ = 標準装備 □ = オプション装備 * = モデルにより設定が異なります。



■ **HDDナビゲーション・システム**：渋滞箇所などの情報をリアルタイムで提供するVICIS3メディアと、広範囲の交通情報を利用できるITSスポットに対応。広域での交通情報をもとに最適な走行ルートをご案内します。また、落下物や天候などに関する安全運転支援情報もご提供します。また、地図データは、ご登録日より3年間、年2回無料で更新*できます。

※ ITSスポット®は国土交通省の登録商標です。
* 更新をディーラーで行う場合は、別途工賃が発生いたします。詳しくはお近くのBMW正規ディーラーにお問い合わせください。



* **スポーツ・シート(運転席&助手席)**：電動調節式サイド・サポート付シートバックによって乗員をしっかりホールドします。シートの前後、角度、高さ調節が可能で、大腿部を支えるサイ・サポート(マニュアル調節式)も装備。



■ **ハンズフリー・テレフォン**：ワイヤレス充電*が可能で、Bluetooth対応などの幅広い電話機能を提供します。

* Qiに準拠した携帯電話はワイヤレス充電が可能です。ワイヤレス充電のQi規格に対応していないスマートフォン向けには、充電用のカバーが必要です。



■ **ガルバニック仕上げのスイッチ類**：オーディオの音量ダイヤルやエアコンの温度調節ダイヤル、さらに、スタート/ストップ・ボタンなどのスイッチ類に施された格別の装飾は、極めて上質な印象を与えます。



■ **オートマチック・エア・コンディショナー**：室内を素早く設定温度に調整し、自動的に室内温度の維持と風量調節を行います。助手席、運転席、後席を個別に温度設定する3ゾーン・コントロールを採用。花粉や粉塵などの侵入を防ぐマイクロ・フィルター、一定以上の大気中の有害物質を感知すると自動的に内気循環モードに切り替わるAUCや、自動空気循環機能(AAR)も装備しています。



□ **harman/kardon サラウンド・サウンド・システム**：600W、9チャンネル・サラウンド、16個のスピーカーが傑出した高品位サウンドを生み出します。専用アンプに内蔵されたDSP(デジタル・シグナル・プロセッサ)によって、臨場感溢れるサラウンド・モードを実現。サブ・ウーファーを理想的に配置したセントラル・バス・コンセプトにより、車内全体に量感溢れるリアルな低音を再現します。

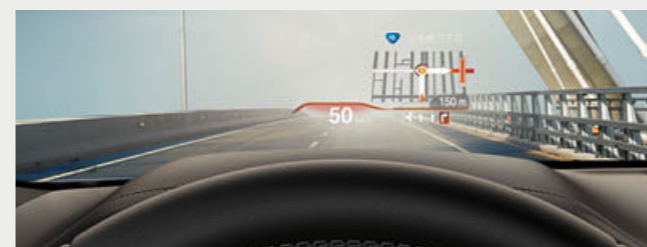

□ **BMWヘッドアップ・ディスプレイ**：ドライバーが常に前方の道路状況に集中できるよう装備された、BMWヘッドアップ・ディスプレイ。現在の車速、ナビゲーション・システムによるルート案内の矢印表示、チェック・コントロール、前車接近警告など、さまざまな情報をフロント・ウィンドーに投影することで、ドライバーの視界内に直接表示します。



■ **パーキング・アシスト・プラス***：パーキングや取り回しがより簡単になります。このシステムには、トップ・ビュー+3Dビュー、サイド・ビュー・カメラ、リア・ビュー・カメラ(予想進路表示機能付)、PDC/パーク・ディスタンス・コントロール、縦列駐車と並列駐車を自動で行うリア・ガイダンス付パーキング・アシスト・プラスが備わっています。またこの機能は、低速走行で通過する際にセンサーが駐車可能なスペースを検知して作動します。

* 状況により正しく作動しない場合があります。周囲の状況を確認し、システムだけに頼らず安全運転を心掛けてください。詳細はBMW正規ディーラーでご確認ください。

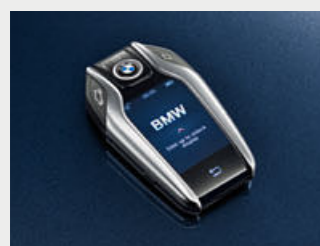

□ **BMWディスプレイ・キー**：クルマのコンディションについての様々な情報を表示し、選択した機能をタッチ・パネルで操作することができます。



□ **センサテック素材のインストルメント・パネル**：インテリアに、さらに洗練された雰囲気をもたらします。



□ **BMWジェスチャー・コントロール**：予め設定された手の動きによって、特定の機能を操作することができます。たとえば、車内にかかってきた電話には「スワイプ」が「指差し」のジェスチャーで応答/拒否を指示することができ、音量の調整は人差し指で円を描くような動作で可能です。



■ **ドライビング・アシスト・プラス***：ステアリング&レーン・コントロール・アシストは、0-210km/hの車速範囲であれば、ステアリングを自動的に操作*2し、車両を常に車線の中央に保ちます。さらに、レーン・ディパーチャー・ウォーニングなどのその他の機能も走行安全性の著しい向上に貢献します。ドライバーに衝突の可能性を警告するクロス・トラフィック・ウォーニングとアクティブ・サイド・コリジョン・プロテクションも含まれます。

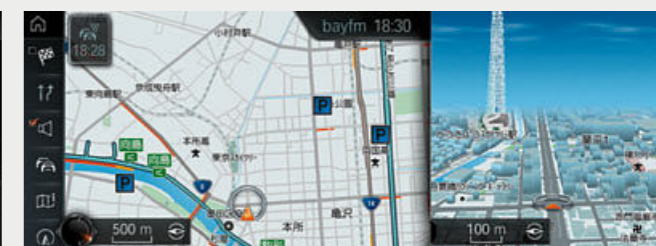

■ **オフ・ボード・プロセッコ***：自然な話し言葉でも正しく認識でき、通信装置を介したセンター・サーバーによる音声処理で、さまざまな状況に合わせて音声認識率を最適に調整します。また、各国の言語はもちろんのこと、方言や特殊な専門用語も認識できます。これにより、テキスト・メッセージや電子メールの音声認識が大きく向上しています。

* 有効期限は3年

*1：ご使用前には、取扱説明書にて各機能の原理や操作方法を必ずご確認ください。運転者には、いかなる場合でも安全運転を行う義務があります。本機能は、運転者が責任を持って安全運転を行うことを前提とした「運転支援技術」であり、運転者に代わって車が自律的に安全運転を行う、完全な自動運転ではありません。システムの認識性能には限界があるため、路面状況や気象条件等によってはシステムが作動しない場合や、不適正にまたは理由なく作動する可能性があります。そのため、安全確認や運転操作をシステムに委ねる運転は、重大な事故につながる危険があります。常にご自身の責任で交通状況に注意し安全運転を心がけてください。

*2：完全な自動運転はできません。少なくともいすれかの手をステアリング・ホイールのリムに添えている状態で作動するもので、完全に手がステアリング・ホイールから外れると警告音が鳴り、一定時間後にアシスト機能を停止します。

ボディ・カラー



ソリッド・カラー
300 アルピン・ホワイトⅢ*1

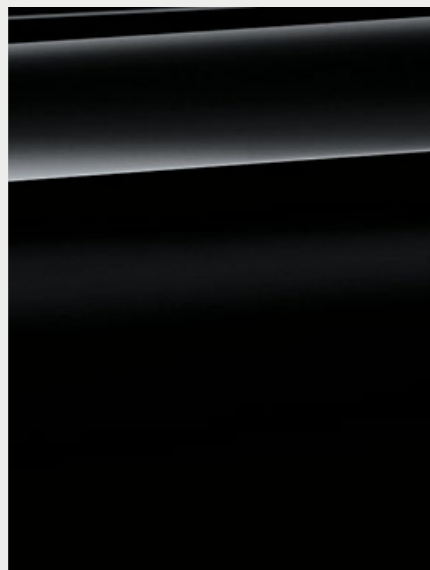

ソリッド・カラー
668 ブラックⅡ*2



メタリック・カラー
A96 ミネラル・ホワイト*2

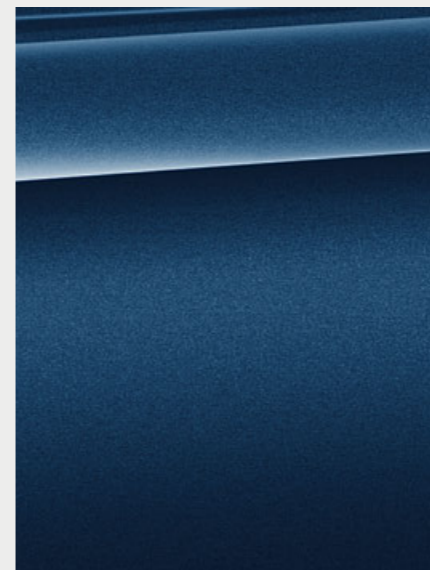

メタリック・カラー
C1M ファイトニック・ブルー*3

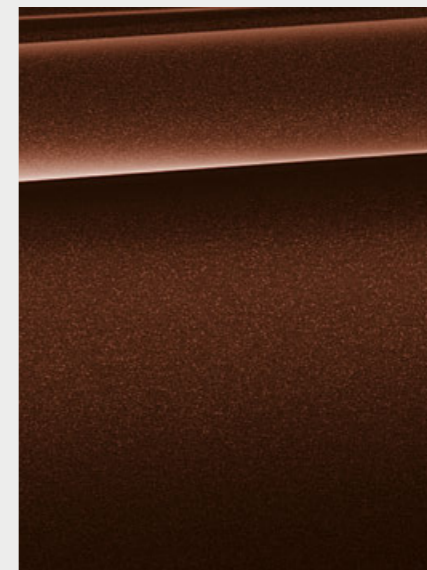

メタリック・カラー
C1L テラ・ブラウン*2

*1: Standard, M Sportにのみ設定可能です。
*2: xLineにのみ設定可能です。
*3: xLine, M Sportにのみ設定可能です。

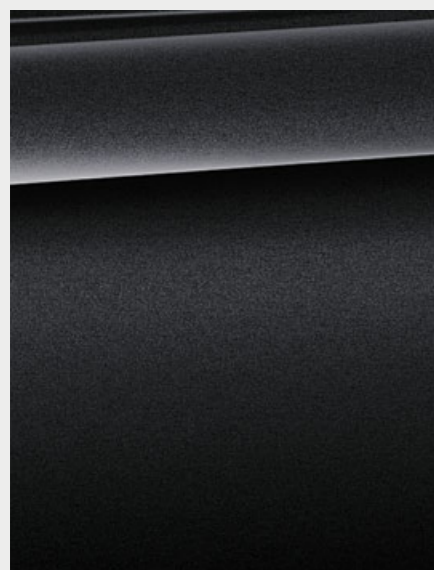

メタリック・カラー
A90 ソフィスト・グレー・プリリアント・エフェクト

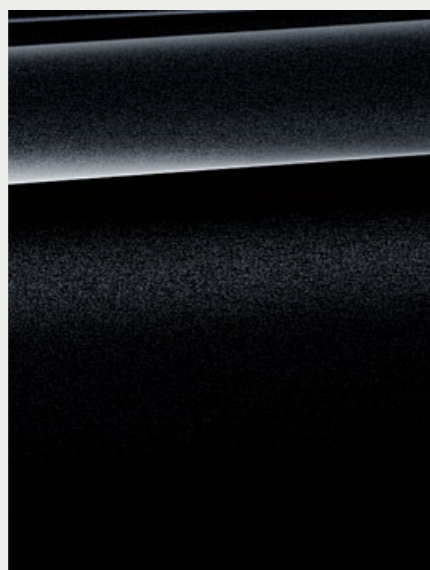

メタリック・カラー
475 ブラック・サファイア

BMW INDIVIDUAL ボディ・カラー

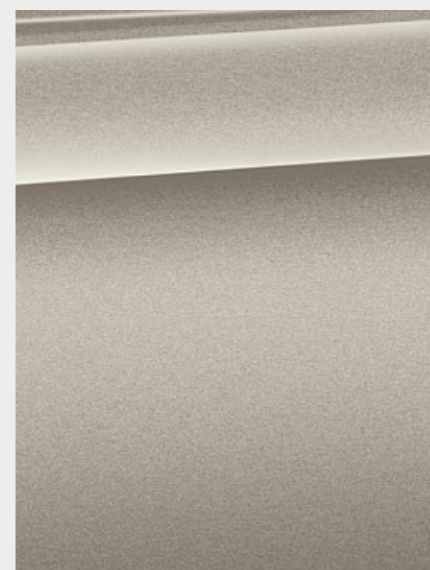

メタリック・カラー
C1N サン・ストーン

※ 納車までにお時間をいただく場合があります。
BMW Individualの導入時期につきましては、BMW正規ディーラーにお問い合わせください。

ここではニューBMW X3で選びいただける、多彩なカラーと素材のバリエーションをご紹介します。お好きな色を選択したり、豊富な素材との組み合わせを愉しみながら、あなたの個性にぴったりの一台をコーディネートしてください。BMW Individualは、ニューBMW X3の魅力をグレードアップさせます。気品と風格に溢れたラインアップの中から、あなたの感性を表現する理想の組み合わせをお選びください。ただし、これらのサンプルはカラー

や素材のイメージをお伝えするもので、印刷の都合上、実際の色と異なる場合があります。詳しくはお近くのBMW正規ディーラーにお問い合わせください。実物により近い色をご覧いただけるオリジナル・カラー・サンプルをご用意しております。

■ = 標準装備 □ = オプション装備 * = モデルにより設定が異なります。

シート・マテリアル&カラー



■ Standard

クロス・ヘヴェリウス
EHAT アンソラジット
インテリア・カラー:
ブラック



■ xLine
□ M Sport

ヴァーネスカ・レザー
MAH7 ブラック
インテリア・カラー:
ブラック

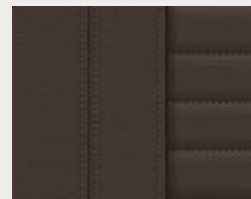

■ xLine
□ M Sport

ヴァーネスカ・レザー
MAMU モカ
インテリア・カラー:
ブラック



■ xLine
□ M Sport

ヴァーネスカ・レザー
MAPQ コニャック
インテリア・カラー:
ブラック

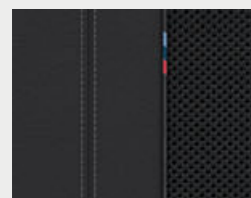

■ M Sport

クロス・レザー・コンビネーション
BWNL ブラック
インテリア・カラー:
ブラック

インテリア・トリム

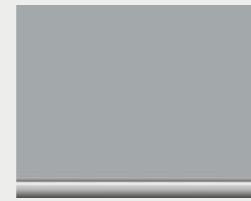

■ Standard

4K8 ダーク・シルバー・
マット・トリム/パール・
クローム・ハイライト



■ xLine

4LU ブラック・ハイグロス・
トリム/パール・クローム・
ハイライト



■ M Sport

4K7 アルミ・ロンビクル・
トリム/パール・クローム・
ハイライト

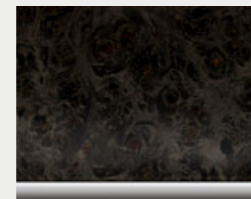

□ xLine
□ M Sport

4LQ ポブラ・グレー・
ファイン・ウッド・トリム/
パール・クローム・
ハイライト

BMW Individual シート・マテリアル&カラー

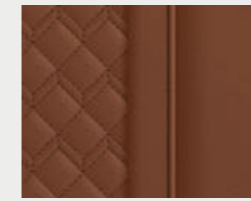

□ xLine
□ M Sport

エクステンド・レザー・
メリノ
VATQ タルトゥーフオ



□ xLine
□ M Sport

エクステンド・レザー・
メリノ
VAEW アイボリー・
ホワイト

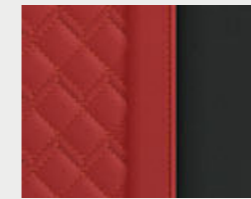

□ xLine
□ M Sport

エクステンド・レザー・
メリノ
VAHZ フィオナ・レッ
ド/ブラック

BMW Individual インテリア・トリム



□ xLine
□ M Sport

4ML ピアノ・フィニッ
シュ・ブラック・トリム

BMW Individual ルーフ・ライニング

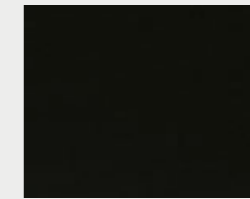

■ M Sport

775 アンソラジット

WHEELS AND TYRES.

■ = 標準装備 □ = オプション装備 * = モデルにより設定が異なります。



* 20インチ M ライト・アロイ・ホイール・ダブルスポーク・スタイリング699 : (フロント)8J×20ホイール、245/45R20タイヤ、(リア)9.5J×20ホイール、275/40R20タイヤ [ランフラット・タイヤ]
※ スノー・チェーンは装着できません。



* 19インチ M ライト・アロイ・ホイール・ダブルスポーク・スタイリング698 : 7.5J×19ホイール、245/50R19タイヤ [ランフラット・タイヤ]



* 19インチ Yスポーク・スタイリング694 ライト・アロイ・ホイール : 7.5J×19ホイール、245/50R19タイヤ [ランフラット・タイヤ]



* 18インチ ダブル・スポーク・スタイリング688 : 7J×18ホイール、225/60R18タイヤ [ランフラット・タイヤ]

ORIGINAL BMW ACCESSORIES.



ルーフ・ボックス "520" : 左右両方向から開閉できる画期的なシステムによって、積載物を簡単に載せることができます



ベース・サポート : さまざまなアタッチメントを取り付けるためのベースとなります。2本のクロス・バーは高い張力を持ったアルミニウム合金製で、特に優れた強度と防錆性を備えています。カバー・キャップを開けてサポートを押し込み、固定するだけの簡単な作業で取り付けできます。盗難防止用ロック機構付です。



ユニバーサル・リア・シート・カバー : 特別な荷物やペットなどを載せる際、汚れや傷から後部座席を守ります。装着はヘッドレストに掛けるだけです。
※ デザイン、素材は写真と異なる場合があります。



オール・ウェザー・フロア・マット : 滑り止め加工を施した耐久性のあるブラックのマットは、足元にフィットし、汚れや水分から室内を保護します。



ラゲージ・コンパートメント・マット : ラゲージ・ルームにフィットするスリップ防止用のマットです。

※ 写真は日本仕様とは一部異なります。

比類なきドライビング・プレジャーをもたらす、胸高まる体験を約束するBMW、その感動をBMW純正パーツ&アクセサリがさらに深めます。卓越したアイデアから生まれ、個性的なデザインと優れた機能性を実現したBMW純正パーツ&アクセサリは、エクステリア、インテリア、トランスポートーション、セーフティなど、あなたのお望みに応える多彩なラインアップをご用意しています。BMWパーツ、アクセサリについての詳しい内容につきましては、お近くのBMW正規ディーラー ショールームまでお問い合わせください。詳しい資料をご用意しております。

	Standard	X3 xDrive 20i xLine	M Sport
ステアリング・ホイール・ポジション		右	
型式		—	

寸法	Standard	X3 xDrive 20i xLine	M Sport
全長	mm	—	
全幅	mm	—	
全高	mm	—	
ホイールベース	mm	—	
トレッド(前/後)*1	mm	—	
最低地上高	mm	—	
ラゲージ・ルーム容量	ℓ	—	

重量・定員	Standard	X3 xDrive 20i xLine	M Sport
車両重量	kg	—	
車両総重量	kg	—	
定員	名	5	

エア・コンディショナー冷媒	Standard	X3 xDrive 20i xLine	M Sport
種類/GWP値*3		—	
使用量	g	—	

性能	Standard	X3 xDrive 20i xLine	M Sport
最小回転半径	m	—	
燃料消費率JC08モード (国土交通省審査値)*	km/ℓ	—	
平成27年度燃費基準		—	
平成32年度燃費基準		—	
平成17年排ガス基準		—	
平成21年排ガス基準		—	
主要燃費向上対策		無段階可変バルブ・リフト(バルブトロニック) 筒内直接噴射(高精度ダイレクト・インジェクション・システム) 吸排気無段階可変バルブ・タイミング(ダブルVANOS) 充電制御(ブレーキ・エネルギー回生システム) アイドリング・ストップ装置(エンジン・オート・スタート/ストップ) 電動パワー・ステアリング	

エンジン	Standard	X3 xDrive 20i xLine	M Sport
型式		B48B20M	
種類		直列4気筒DOHCガソリン	
総排気量	cc	—	
最高出力	kW(ps)/rpm(EEC)	135(184)/5,000*5	
最大トルク	Nm(kgm)/rpm(EEC)	290(29.6)/1,350-4,600*5	
燃料供給装置		デジタル・モーター・エレクトロニクス(DME/電子燃料噴射装置)	
燃料/タンク容量	ℓ	—	

	Standard	X3 xDrive 20d xLine	M Sport
ステアリング・ホイール・ポジション		右	
型式		LDA-TX20	

寸法	Standard	X3 xDrive 20d xLine	M Sport
全長	mm	4,720	←
全幅	mm	1,890	←
全高	mm	1,675	←
ホイールベース	mm	2,865	←
トレッド(前/後)*1	mm	1,620/1,635	1,600/1,615
最低地上高	mm	205	
ラゲージ・ルーム容量	ℓ	550(後席折りたたみ時1,600)	

重量・定員	Standard	X3 xDrive 20d xLine	M Sport
車両重量	kg	1,860[1,890*2]	
車両総重量	kg	2,135[2,165*2]	
定員	名	5	

エア・コンディショナー冷媒	Standard	X3 xDrive 20d xLine	M Sport
種類/GWP値*3		R134a/1,430	
使用量	g	550	

性能	Standard	X3 xDrive 20d xLine	M Sport
最小回転半径	m	5.7	
燃料消費率JC08モード (国土交通省審査値)*	km/ℓ	17.0	
平成27年度燃費基準		+20%達成	
平成32年度燃費基準		達成*4	
平成17年排ガス基準		—	
平成21年排ガス基準		達成	
主要燃費向上対策		筒内直接噴射/電子制御式燃料噴射/高圧噴射(コモンレール・ダイレクト・インジェクション・システム) 過給機(可変ジオメトリー・ターボチャージャー) 充電制御(ブレーキ・エネルギー回生システム) アイドリング・ストップ装置(エンジン・オート・スタート/ストップ) 電動パワー・ステアリング	

エンジン	Standard	X3 xDrive 20d xLine	M Sport
型式		B47D20A	
種類		直列4気筒DOHCディーゼル	
総排気量	cc	1,995	
最高出力	kW(ps)/rpm(EEC)	140(190)/4,000	
最大トルク	Nm(kgm)/rpm(EEC)	400(40.8)/1,750-2,500	
燃料供給装置		デジタル・ディーゼル・エレクトロニクス(DDE/電子燃料噴射装置)	
燃料/タンク容量	ℓ	軽油/60	

*1: 装着するホイールによって、変更になる場合があります。

*2: 電動ガラス・パノラマ・サンルーフ装着車の場合。

*3: フロン排出抑制法が定める環境影響度(GWP)の低減目標値は150、目標年度は2023年です。

*4: 電動ガラス・パノラマ・サンルーフ装着車の場合、+10%達成となります。

*5: ヨーロッパ仕様車値(自社データ)

※ 燃料消費率は定められた試験条件での値です。使用環境(気象、渋滞等)や運転方法(急発進、エアコン使用等)に応じて数値は異なります。

駆動装置	Standard	X3 xDrive 20i xLine	M Sport
駆動方式		—	
トランスミッション		—	
変速比(1速/2速/3速/4速/ 5速/6速/7速/8速/後退)		—	
最終減速比		—	

操向装置	Standard	X3 xDrive 20i xLine	M Sport
ステアリング形式		—	

緩衝装置	Standard	X3 xDrive 20i xLine	M Sport
前輪		—	
後輪		—	

制御装置	Standard	X3 xDrive 20i xLine	M Sport
主ブレーキ形式(前/後)		—	
制動力制御装置		—	
ブレーキ倍力装置		—	
駐車ブレーキ形式		—	

タイヤ/ホイール	Standard	X3 xDrive 20i xLine	M Sport
タイヤ	—	—	—
ホイール	—	—	—

外観図 (X3 xDrive 20d Standard)

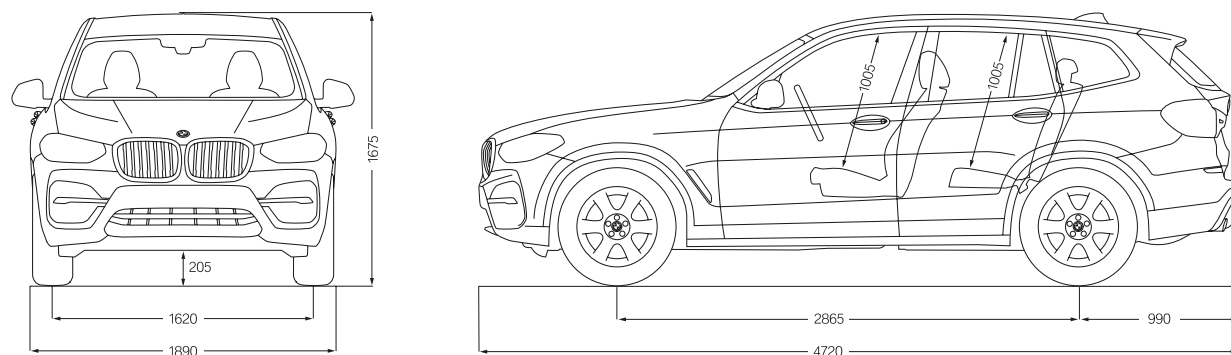

数値はモデルやオプションにより異なることがあります。詳しくは諸元表をご参照ください。
外観図の詳細は日本仕様とは一部異なります。

駆動装置	Standard	X3 xDrive 20d xLine	M Sport
駆動方式		4輪駆動	
トランスミッション		電子油圧制御式8速AT	
変速比(1速/2速/3速/4速/ 5速/6速/7速/8速/後退)		5.000/3.200/2.143/1.720/ 1.314/1.000/0.822/0.640/3.456	
最終減速比		3.231	

操向装置	Standard	X3 xDrive 20d xLine	M Sport
ステアリング形式		ラック&ピニオン式、車速感応式パワー・ステアリング	

緩衝装置	Standard	X3 xDrive 20d xLine	M Sport
前輪		マクファーソンストラット式、コイル・スプリング	
後輪		マルチリンク式、コイル・スプリング	

制御装置	Standard	X3 xDrive 20d xLine	M Sport
主ブレーキ形式(前/後)		ベンチレーテッド・ディスク / ベンチレーテッド・ディスク	
制動力制御装置		ABS(アンチロック・ブレーキング・システム)	
ブレーキ倍力装置		真空倍力式	
駐車ブレーキ形式		電気・機械式	

タイヤ/ホイール	Standard	X3 xDrive 20d xLine	M Sport
タイヤ	225/60R18	245/50R19	245/50R19
ホイール	7J×18アロイ ダブルスポーク・スタイリング688	7.5J×19アロイ Yスポーク・スタイリング694	7.5J×19アロイ M ライト・アロイ ダブルスポーク・スタイリング698

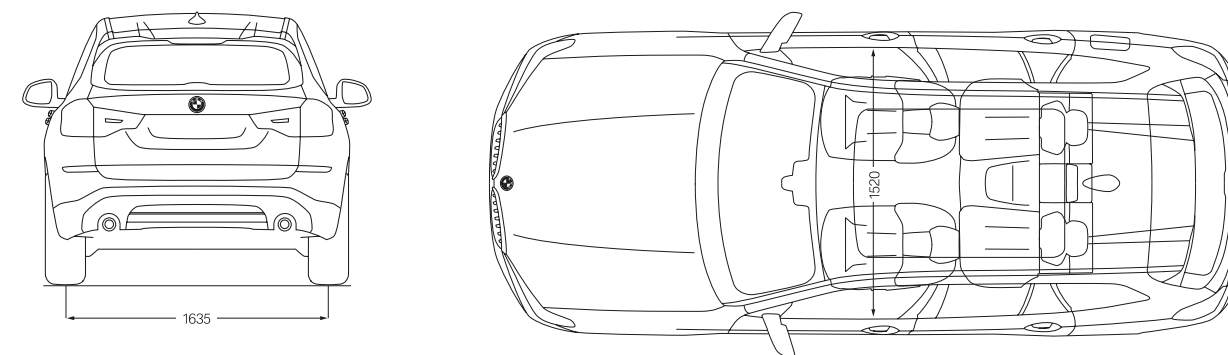

単位: mm

- 記載の仕様、諸元は予告なく変更することがありますのでご了承ください。(この内容は2017年9月15日現在のものです)
- 記載の諸元やデータは国土交通省届出値を基にしていますので、メーカー公表値と異なる場合があります。また、一部ヨーロッパ仕様車値を含みます。
- 本カタログに記載の諸元やデータおよび写真は、日本で販売されるモデルとは細部で異なる場合があります。また一部オプションを含みます。
- 記載の事項および写真の著作権は、BMW AG(ドイツ)およびビー・エム・ダブリュー株式会社に帰属します。無断転載を禁じます。 製造事業者: BMW AG

掲載モデル

ニューBMW X3 xDrive 20d M SPORT

エンジン: 直列4気筒DOHCディーゼル(BMWツインパワー・ターボ)

最高出力: 140kW(190ps)

ホイール: 20インチ M ライト・アロイ・ホイール・ダブルスポーク・スタイリング699(オプション)

ボディ・カラー: ファイトニック・ブルー(オプション)

シート・マテリアル&カラー: ヴァーネスカ・レザー(コニャック)(オプション)

インテリア・トリム: アルミ・ロンビクル・トリム/パール・クローム・ハイライト

プロダクトに関するさらに詳しい情報は、こちらをご覧ください: www.bmw.co.jp

BMWに関するお問い合わせは、BMWカスタマー・インタラクション・センターへ。

年中無休 受付時間 9:00~19:00(平日) / 18:00(土日祝) ☎0120-269-437

本カタログに記載の諸元やデータおよび写真は、日本で販売されるモデルとは細部で異なる場合があります(ヨーロッパ仕様車の写真を含みます)。

また、一部オプションを含みます。

詳細に関しましては、お近くのBMW正規ディーラーまでお問い合わせください。

記載の事項および写真の著作権は、BMW AG(ドイツ)およびビー・エム・ダブリュー株式会社に帰属します。無断転載を禁じます。

4 11 003 335 70 2 2017 BM.